

Новгородская область

Администрация Великого Новгорода

ПОСТАНОВЛЕНИЕ

03.03.2026

№ 726

Великий Новгород

Об утверждении Положения о порядке размещения средств индивидуальной мобильности, предоставляемых в аренду специализированными операторами в границах городского округа Великий Новгород

В соответствии с Федеральным законом от 6 октября 2003 г. № 131-ФЗ "Об общих принципах организации местного самоуправления в Российской Федерации" Администрация Великого Новгорода **постановляет:**

1. Утвердить прилагаемое Положение о порядке размещения средств индивидуальной мобильности, предоставляемых в аренду специализированными операторами в границах городского округа Великий Новгород (далее - Положение).

2. Установить, что заявление о заключении договора о предоставлении права на размещение пункта проката средств индивидуальной мобильности на территории Великого Новгорода направляется специализированным оператором в муниципальное казенное учреждение Великого Новгорода "Городское хозяйство":

2.1. В 2026 году в период с 5 по 26 июня 2026 года;

2.2. С 2027 года в соответствии с пунктом 5.1 Положения.

3. Признать утратившим силу постановление Администрации Великого Новгорода от 16.12.2021 № 6549 "Об утверждении Порядка эксплуатации пунктов проката электросамокатов на территории муниципального образования - городского округа Великий Новгород".

4. Опубликовать настоящее постановление в газете "Новгород", официальном сетевом издании "Интернет-газета "Новгород" и разместить на официальных сайтах Администрации Великого Новгорода в сети Интернет.

5. Настоящее постановление вступает в силу по истечении девяноста дней после дня его официального опубликования и распространяется на правоотношения, возникшие с 1 марта 2026 года.

Мэр Великого Новгорода

А.Р. Розбаум



ДОКУМЕНТ ПОДПИСАН
ЭЛЕКТРОННОЙ ПОДПИСЬЮ

Сертификат: 11FAC2A7C16C6920C42530DB93AD1778

Владелец: Розбаум Александр Рихардович

Действителен с 28.02.2025 по 24.05.2026

Дата подписания: 03.03.2026

УТВЕРЖДЕНО
постановлением Администрации
Великого Новгорода
от 03.03.2026 № 726

ПОЛОЖЕНИЕ
о порядке размещения средств индивидуальной
мобильности, предоставляемых в аренду специализированными
операторами в границах городского округа Великий Новгород

1. Общие положения

1.1. Настоящее Положение регулирует отношения, связанные с размещением специализированными операторами пунктов проката средств индивидуальной мобильности (далее - СИМ) на улично-дорожной сети городского округа Великий Новгород.

1.2. Пункты проката СИМ размещаются в соответствии со схемой размещения пунктов проката средств индивидуальной мобильности на территории Великого Новгорода (далее - Схема), утверждаемой нормативным правовым актом Администрации Великого Новгорода.

1.3. Размещение СИМ специализированным оператором в пунктах проката СИМ осуществляется на основании договора о предоставлении права на размещение пункта проката средств индивидуальной мобильности на территории Великого Новгорода (далее - договор).

1.4. Размещение СИМ в местах, не предусмотренных в Схеме, и (или) при отсутствии заключенного договора не допускается.

1.5. Органом, уполномоченным на реализацию настоящего Положения, является муниципальное казенное учреждение Великого Новгорода "Городское хозяйство" (далее - уполномоченный орган).

1.6. Настоящее Положение не распространяет свое действие в отношении СИМ, не предназначенных для передачи в аренду пользователям.

2. Основные понятия, используемые
в настоящем Положении

В настоящем Положении используются следующие основные понятия:

пункт проката СИМ - предусмотренное в Схеме место, предназначенное для размещения специализированным оператором СИМ, сдаваемого в аренду

пользователям, которое обозначается специальной цветографической дорожной разметкой и (или) имеет элементы крепления для удержания СИМ;

специализированный оператор - юридическое лицо, либо индивидуальный предприниматель, либо физическое лицо, применяющее специальный налоговый режим "Налог на профессиональный доход", осуществляющее коммерческую деятельность по предоставлению СИМ в аренду (прокат) пользователям посредством мобильного приложения на основании гражданско-правового договора;

размещение СИМ в неустановленном месте - расположение СИМ более 60 минут вне пунктов проката СИМ в месте, не предусмотренном Схемой, и (или) при отсутствии заключенного специализированным оператором с уполномоченным органом договора;

сезон проката СИМ - период с 15 апреля по 15 ноября для размещения специализированным оператором СИМ в пунктах проката СИМ.

Иные понятия, используемые в настоящем Положении, применяются в значениях, установленных законодательством Российской Федерации, Новгородской области, правовыми актами органов местного самоуправления Великого Новгорода.

3. Порядок разработки Схемы

3.1. Размещение пунктов проката СИМ на территории Великого Новгорода осуществляется в соответствии со Схемой.

3.2. Схема и вносимые в нее изменения утверждаются постановлением Администрации Великого Новгорода.

3.3. Схема формируется комитетом по управлению городским и дорожным хозяйством Администрации Великого Новгорода (далее - комитет) на основании ежегодного анализа состояния дорожного хозяйства с определением количества возможных мест размещения пунктов проката СИМ, с учетом требований, предъявляемых к данным местам.

3.4. При разработке Схемы должны соблюдаться следующие условия:

размещение пункта проката СИМ должно соответствовать Правилам

дорожного движения Российской Федерации, утвержденным Постановлением Правительства Российской Федерации от 23 октября 1993 г. № 1090, Правилам благоустройства территории Великого Новгорода, утвержденным решением Думы Великого Новгорода от 18.11.2008 № 230;

размещение пункта проката СИМ не должно создавать препятствия для движения пешеходов, автотранспорта и механизированной уборки городских территорий.

3.5. Не допускается размещение пункта проката СИМ:

в охранной зоне инженерных сетей, под железнодорожными путепроводами и автомобильными эстакадами, а также в 5-метровой охранной зоне от входов (выходов) в подземные пешеходные переходы;

в арках зданий, на клумбах, газонах, цветниках и иных озелененных территориях, детских площадках, площадках отдыха, спортивных площадках;

на остановочных пунктах общественного пассажирского транспорта, а также на расстоянии менее 5 м от границ посадочных площадок;

в границах земельного участка, сформированного в целях строительства (реконструкции) автомобильной дороги до завершения такого строительства (реконструкции), и проектируемых линий иных объектов;

в пределах треугольника видимости на нерегулируемых перекрестках и примыканиях улиц и дорог;

на тротуарах, пешеходных дорожках, если ширина прохода составляет менее 1,5 м;

на велодорожках и велопешеходных дорожках;

на расстоянии менее 5 м до границы пешеходного перехода;

на территории памятников, монументов, мемориальных сооружений, в местах воинских захоронений, а также в радиусе менее 25 м от указанных объектов;

на расстоянии менее 50 м перед входными группами зданий, занимаемых органами государственной власти и органами местного самоуправления;

на расстоянии менее 10 м перед входными группами социально-значимых объектов;

ближе 1 м от края проезжей части (при отсутствии ограждающих конструкций у проезжей части).

3.6. Специализированный оператор вправе представить (направить) предложения о возможности включения мест пунктов проката СИМ в Схему в письменной форме лично, по почте заказным письмом с уведомлением либо посредством электронной почты на электронный адрес комитета: gkh53@adm.nov.ru (далее - предложения о включении). Анонимные предложения комитетом не рассматриваются.

Регистрация предложения о включении осуществляется комитетом в день их поступления с присвоением предложению о включении регистрационного номера и указанием даты поступления.

3.7. Предложения о включении должны содержать сведения о координатах и адресных ориентирах мест размещения СИМ. Для определения координат используется система координат МСК53 (2 зона).

3.8. В случае поступления одновременно более 10 предложений о включении от одного специализированного оператора комитет вправе продлить срок рассмотрения предложений о включении, но не более чем на 10 календарных дней.

Решение о продлении срока рассмотрения предложений о включении принимается комитетом не позднее 5 календарных дней со дня поступления предложений о включении. Уведомление о продлении срока рассмотрения предложений о включении направляется специализированному оператору не позднее 1 рабочего дня со дня принятия решения о продлении срока в письменной форме заказным письмом с уведомлением либо посредством электронной почты на его электронный адрес способом, указанным в предложении о включении.

3.9. Основаниями для отказа во включении в Схему предлагаемого места размещения СИМ являются:

несоблюдение одного из условий, предусмотренных пунктами 3.4, 3.5 настоящего Положения;

представление неполных или неточных сведений о координатах и адресных ориентирах мест размещения СИМ.

Решение об отказе во включении мест размещения СИМ в Схему оформляется комитетом письменно либо в виде электронного документа.

Направление решения об отказе во включении мест размещения СИМ в Схему осуществляется специалистом комитета способом, указанным специализированным оператором в предложении о включении, не позднее 1 рабочего дня по истечении срока, установленного пунктом 3.8 настоящего Положения.

При отказе во включении мест размещения СИМ в Схему должны быть указаны причины такого отказа в отношении каждого места размещения, не включенного в Схему.

3.10. Исключение места размещения пункта проката СИМ из Схемы осуществляется по инициативе уполномоченного органа, и (или) комитета, и (или) специализированного оператора, имеющего действующий договор.

Предложение об исключении места размещения пункта проката СИМ из Схемы (далее - предложение об исключении) подается специализированным оператором, имеющим действующий договор, в уполномоченный орган с указанием причин.

В течение 1 рабочего дня, следующего за днем подачи предложения об исключении, уполномоченный орган направляет в комитет предложение об исключении.

Рассмотрение предложения об исключении осуществляется комитетом в срок, не превышающий 10 календарных дней со дня поступления предложения об исключении.

По результатам рассмотрения предложения об исключении комитет принимает решение об исключении места размещения пункта проката СИМ из Схемы либо об отказе в исключении места размещения пункта проката СИМ из Схемы, о чем в течение 3 календарных дней со дня принятия данного решения комитет путем использования системы электронного документооборота органов исполнительной власти Новгородской области уведомляет уполномоченный орган.

3.11. Исключение мест(а) размещения пункта проката СИМ из Схемы возможно только при следующих обстоятельствах:

пункт проката СИМ создает препятствия для движения пешеходов, автотранспорта и механизированной уборки городских территорий;

пункт проката СИМ размещен в местах, в которых не допускается размещение пункта проката СИМ в соответствии с пунктом 3.5 настоящего Положения;

пункт проката СИМ не востребован в течение 1 сезона проката СИМ;

Администрацией Великого Новгорода принято решение о необходимости реконструкции, переустройства, капитального ремонта автомобильных дорог, передаче участков улично-дорожной сети, на которых размещен пункт проката СИМ, в ведение иных государственных и муниципальных органов власти.

3.12. Исключение места размещения пункта проката СИМ из Схемы является основанием для расторжения договора.

3.13. При принятии решения об исключении места размещения пункта проката СИМ из Схемы уполномоченный орган уведомляет специализированного оператора о расторжении договора. Уведомление о расторжении договора направляется в день принятия вышеуказанного решения посредством электронной почты, указанной специализированным оператором при заключении договора.

К уведомлению о расторжении договора прилагается перерасчет платы, ранее внесенной специализированным оператором в соответствии с пунктом 5.14 настоящего Положения.

Договор считается расторгнутым с даты получения специализированным оператором уведомления о расторжении договора.

В течение 3 рабочих дней со дня расторжения договора уполномоченный орган осуществляет возврат излишне внесенной платы.

3.14. Комитет размещает и поддерживает в актуальном состоянии Схему на официальных сайтах Администрации Великого Новгорода в сети Интернет. Размещение и обновление Схемы осуществляется в течение 3 рабочих дней со дня включения в нее новых мест размещения пункта проката СИМ и (или) исключения мест размещения пункта проката СИМ.

4. Общие требования к размещению пунктов проката СИМ

4.1. На территории Великого Новгорода пункты проката СИМ обозначаются специальной цветографической дорожной разметкой и (или) могут иметь элементы крепления для удержания СИМ в соответствии со Схемой.

4.2. Нанесение специальной цветографической дорожной разметки и (или) установка элементов крепления для удержания СИМ производится специализированным оператором за счет собственных средств в соответствии с приложениями № 1 и № 2 к настоящему Положению.

Разметка и (или) установка элементов крепления для удержания СИМ наносится (производится) специализированным оператором в течение 15 рабочих дней с даты заключения договора с уполномоченным органом.

4.3. В случае если пункт проката СИМ обозначен специальной цветографической дорожной разметкой, размещение СИМ должно осуществляться в соответствующих границах, а при использовании удерживающих конструктивных элементов - исключительно в рамках данной конструкции.

5. Порядок подачи и рассмотрения заявления о заключении договора со специализированным оператором

5.1. Специализированный оператор, заинтересованный в размещении пункта проката СИМ, в период с 12 января по 21 февраля текущего года, в котором планируется использование пункта проката СИМ, направляет в уполномоченный орган заявление о заключении договора о предоставлении права на размещение пункта проката средств индивидуальной мобильности на территории Великого Новгорода (далее - заявление) по форме согласно приложению № 3 к настоящему Положению с прилагаемыми документами, предусмотренными пунктом 5.6 настоящего Положения. Заявление подается (направляется) в уполномоченный орган лично или через представителя на бумажном носителе, заказным письмом с уведомлением либо посредством электронной почты на электронный адрес уполномоченного органа: musz_zkh@mail.ru.

5.2. В случае поступления в уполномоченный орган заявления с приложенными документами, направленными ранее или позднее сроков, предусмотренных пунктом 5.1 настоящего Положения, уполномоченный орган в течение 3 рабочих дней, следующих за днем регистрации заявления с прилагаемыми документами, направляет по почте заказным письмом с уведомлением либо вручает под подпись специализированному оператору уведомление о возврате документов и оставлении заявления о заключении договора о предоставлении права на размещение пункта проката средств

индивидуальной мобильности на территории Великого Новгорода без рассмотрения по форме согласно приложению № 4 к настоящему Положению.

5.3. Заявитель в течение 5 календарных дней с момента окончания приема заявлений вправе отозвать заявление и прилагаемые к нему документы путем подачи уведомления об отзыве заявления в уполномоченный орган лично или через представителя, либо по почте заказным письмом с уведомлением, либо посредством электронной почты на электронный адрес уполномоченного органа. Заявление и приложенные к нему документы возвращаются уполномоченным органом заявителю под подпись либо по почте заказным письмом с уведомлением на адрес, указанный им в заявлении, в течение 5 рабочих дней с момента получения им уведомления об отзыве заявления.

5.4. В случае подачи нескольких заявлений на одно и то же место размещения в пункте проката СИМ уполномоченный орган в течение 5 рабочих дней со дня истечения срока подачи заявлений, установленного пунктом 5.1 настоящего Положения, направляет специализированному оператору уведомление о проведении аукциона на право размещения пункта проката СИМ на территории Великого Новгорода (далее - аукцион) по почте заказным письмом с уведомлением на почтовый адрес либо на адрес электронной почты заявителя способом, указанным заявителем в заявлении.

Аукцион проводится в порядке, определенном разделом 6 настоящего Положения.

5.5. Заявление вправе подать специализированный оператор, который соответствует следующим условиям:

является юридическим лицом независимо от организационно-правовой формы, формы собственности, места нахождения, а также места происхождения капитала, или индивидуальным предпринимателем, или физическим лицом, применяющим специальный налоговый режим "Налог на профессиональный доход", зарегистрированным в соответствии с законодательством Российской Федерации;

не находится в процессе ликвидации (для юридических лиц);

не находится в процессе банкротства на основании вступившего в законную силу судебного акта о введении процедуры наблюдения или иной процедуры банкротства;

деятельность специализированного оператора не приостановлена в порядке, установленном Кодексом Российской Федерации об административных правонарушениях, на день подачи заявления.

5.6. К заявлению прилагаются следующие документы:

копия документа, удостоверяющего личность заявителя (индивидуального предпринимателя либо физического лица, применяющего специальный налоговый режим "Налог на профессиональный доход", или представителя юридического лица);

документы, подтверждающие полномочия представителя заявителя (в случае если заявление подается представителем заявителя);

согласие на обработку персональных данных (в случае подачи заявления физическим лицом либо индивидуальным предпринимателем или представителем заявителя).

5.7. Специализированный оператор вправе представить в уполномоченный орган по собственной инициативе выписку из Единого государственного реестра юридических лиц или выписку из Единого государственного реестра индивидуальных предпринимателей, полученную не ранее чем за 1 месяц до подачи заявления.

В случае если специализированный оператор не представил документы, указанные в настоящем пункте, уполномоченный орган в течение 3 рабочих дней начиная со дня, следующего за днем подачи заявления, получает сведения о регистрации юридического лица либо индивидуального предпринимателя с использованием официального сайта Федеральной налоговой службы в информационно-телекоммуникационной сети Интернет.

5.8. Копии документов, не заверенные надлежащим образом, представляются заявителем с предъявлением оригиналов.

В ином случае верность копий документов должна быть засвидетельствована в установленном законодательством Российской Федерации порядке.

Специализированный оператор несет ответственность за достоверность представляемых сведений.

5.9. Специализированному оператору может быть отказано в заключении договора в следующих случаях:

несоответствие заявления, установленной настоящим Положением форме;
непредставление документов, предусмотренных пунктом 5.6 настоящего Положения, или представление документов не в полном объеме;
отсутствие испрашиваемого места в Схеме;
на одно и то же место размещения в пункте проката СИМ поступили заявления от нескольких специализированных операторов.

5.10. Регистрация заявления производится уполномоченным органом в день его поступления с указанием даты и времени поступления заявления, что отражается в журнале регистрации заявлений, который должен быть прошит, пронумерован и скреплен печатью уполномоченного органа. В случае поступления заявления в уполномоченный орган в нерабочие и праздничные дни их регистрация осуществляется не позднее дня, следующего за нерабочими и праздничными днями.

5.11. Уполномоченный орган не ранее чем через 5 календарных дней и не позднее чем через 10 календарных дней со дня истечения срока подачи заявления, предусмотренного пунктом 5.1 настоящего Положения, вручает договор лично под подпись специализированному оператору, с которым заключается договор, или направляет уведомление о заключении договора о предоставлении права на размещение пункта проката средств индивидуальной мобильности на территории Великого Новгорода (далее - уведомление) по форме согласно приложению № 5 к настоящему Положению с приложением счета на оплату и проекта договора о предоставлении права на размещение пункта проката средств индивидуальной мобильности на территории Великого Новгорода по форме согласно приложению № 6 к настоящему Положению либо уведомление об отказе в заключении договора о предоставлении права на размещение пункта проката средств индивидуальной мобильности на территории Великого Новгорода по форме согласно приложению № 7 к настоящему Положению по почте заказным письмом с уведомлением.

5.12. Проект договора и уведомление считаются доставленными и в тех случаях, если они поступили лицу, которому они направлены, но по обстоятельствам, зависящим от него, не были ему вручены или адресат не ознакомился с ними.

5.13. Плата по договору производится единовременным платежом путем перечисления средств на расчетный счет уполномоченного органа, указанный в уведомлении.

5.14. Размер платы по договору определяется по следующей формуле:

$$C = B \times N \times P, \text{ где:}$$

C - размер платы за пользование местом для размещения пункта проката СИМ на территории Великого Новгорода специализированным оператором для предоставления в аренду СИМ;

B - базовый размер платы за 30 календарных дней размещения одного СИМ в пункте проката СИМ (базовый размер платы, определенный экспертным путем, составляет 150 рублей);

N - количество СИМ, планируемых специализированным оператором к размещению в пункте проката СИМ на территории Великого Новгорода, для предоставления в аренду;

P - период с 15 апреля по 15 ноября для размещения специализированным оператором СИМ в пунктах проката СИМ на территории Великого Новгорода.

5.15. Специализированный оператор, с которым заключается договор, в течение 3 рабочих дней со дня получения проекта договора представляет в уполномоченный орган подписанный проект договора и документы, подтверждающие оплату права за размещение пунктов проката СИМ.

5.16. При неисполнении специализированным оператором обязанности, предусмотренной пунктом 5.15 настоящего Положения, договор не заключается. Уполномоченный орган в течение 3 рабочих дней со дня окончания срока, предусмотренного пунктом 5.15 настоящего Положения, направляет специализированному оператору уведомление о незаключении договора о предоставлении права на размещение пункта проката средств индивидуальной мобильности на территории Великого Новгорода по форме согласно приложению № 8 к настоящему Положению нарочно либо с использованием средств почтовой или электронной связи.

5.17. Уведомление об отказе в заключении договора должно быть

мотивированным и содержать причины такого отказа в отношении каждого места размещения в пункте проката СИМ.

6. Порядок проведения торгов на право размещения пункта проката СИМ

6.1. Проведение торгов на право размещения пункта проката СИМ осуществляется в форме открытого аукциона.

Предметом аукциона является право на заключение специализированными операторами с уполномоченным органом договора.

Договор заключается на один прокатный сезон.

Начальная (минимальная) цена аукциона (цена лота) за период с 15 апреля по 15 ноября определяется в соответствии с пунктом 5.14 настоящего Положения.

6.2. Организатором аукциона является уполномоченный орган.

6.3. Решение о проведении аукциона принимается уполномоченным органом в форме приказа, подписанного руководителем уполномоченного органа.

6.4. Организатор аукциона:

определяет дату, время и место проведения аукциона;

организует подготовку и размещение извещения о проведении аукциона с приложением проекта договора на официальных сайтах Администрации Великого Новгорода в сети Интернет не позднее чем за 30 календарных дней до дня проведения аукциона;

определяет начальную цену предмета аукциона и размер задатка;

осуществляет прием, регистрацию и хранение представленных заявок на участие в аукционе;

принимает решение о допуске претендентов к участию в аукционе на признание претендента участником торгов или об отказе в допуске претендента к участию в аукционе;

рассматривает и оценивает заявки на участие в аукционе;

ведет журнал приема заявок на участие в аукционе, который должен содержать сведения о претендентах, датах подачи заявок на участие в аукционе, внесенных задатках, а также сведения о претендентах, не допущенных к участию в аукционе, с указанием причин отказа;

подготавливает договор;

организует в течение 2 рабочих дней с даты окончания аукциона подготовку и публикацию информации о результатах аукциона на официальных сайтах Администрации Великого Новгорода в сети Интернет;

осуществляет иные функции, возложенные на него настоящим Положением.

6.5. Извещение о проведении аукциона размещается в порядке, предусмотренном в абзаце третьем пункта 6.4 настоящего Положения.

6.6. Извещение о проведении аукциона должно содержать следующие сведения:

дата, время, место аукциона, предмет и порядок проведения аукциона;

порядок, даты и время начала и окончания срока подачи заявок на участие в аукционе (днем начала подачи заявок на участие в аукционе является день, следующий за днем размещения извещения о проведении аукциона на официальных сайтах Администрации Великого Новгорода в сети Интернет; заявки на участие в аукционе подаются в течение 5 рабочих дней со дня определения даты и времени для подачи заявок на участие в аукционе);

наименование, местонахождение, почтовый адрес, адрес электронной почты и номер контактного телефона организатора аукциона;

начальная (минимальная) цена лота и величина повышения начальной цены - "шаг аукциона";

срок действия договора;

срок, в течение которого организатор аукциона вправе отказаться от проведения аукциона;

порядок определения победителя аукциона и срок, в течение которого победитель аукциона должен подписать договор.

6.7. Заявка на участие в аукционе должна содержать:

сведения, предусмотренные пунктом 6.6 настоящего Положения;

проект договора;

сроки и порядок оплаты по договору;

порядок, место, дату начала, дату и время окончания срока подачи заявок на участие в аукционе;

порядок и срок отзыва заявок на участие в аукционе;

порядок, даты начала и окончания предоставления участникам аукциона разъяснений положений документации об аукционе;

дату и время начала рассмотрения заявок на участие в аукционе;

срок, в течение которого победитель аукциона или единственный принявший участие в аукционе его участник обязан подписать договор.

6.8. Требования к претендентам на участие в аукционе:

участником аукциона может быть юридическое лицо независимо от организационно-правовой формы, формы собственности, места нахождения, а также места происхождения капитала, или индивидуальный предприниматель, или физическое лицо, применяющее специальный налоговый режим "Налог на профессиональный доход", зарегистрированное(ый) в соответствии с законодательством Российской Федерации, претендующее(ий) на заключение договора (далее - заявитель);

участник аукциона - юридическое лицо не находится в процессе ликвидации;

участник аукциона не находится в процессе банкротства на основании вступившего в законную силу судебного акта о введении процедуры наблюдения или иной процедуры банкротства;

деятельность участника аукциона не приостановлена в порядке, установленном Кодексом Российской Федерации об административных правонарушениях, на день рассмотрения заявки на участие в аукционе.

6.9. Организатор аукциона вправе принять решение о внесении изменений в извещение о проведении аукциона в срок не позднее чем за 1 календарный день до даты окончания срока подачи заявок на участие в аукционе. В течение 2 рабочих дней с даты принятия указанного решения такие изменения размещаются организатором аукциона на официальных сайтах Администрации Великого Новгорода в сети Интернет (при этом срок подачи заявок на участие в аукционе должен быть продлен таким образом, чтобы со дня размещения внесенных изменений в извещение о проведении аукциона до дня проведения аукциона такой срок составлял не менее 5 календарных дней).

6.10. Организатор аукциона вправе отказаться от проведения аукциона в любое время, но не позднее чем за 3 рабочих дня до наступления даты его проведения. Извещение об отказе от проведения аукциона размещается в

источниках, в которых было опубликовано извещение о проведении аукциона. В течение 2 рабочих дней с даты принятия указанного решения организатор аукциона направляет соответствующие уведомления всем претендентам, которые подали заявки на участие в аукционе.

6.11. Участник аукциона вправе обратиться за разъяснениями положений документации к организатору аукциона.

В течение 2 рабочих дней с даты поступления указанного запроса организатор аукциона обязан направить в письменной форме или в форме электронного документа разъяснения положений документации об аукционе, если указанный запрос поступил к нему не позднее чем за 3 рабочих дня до даты окончания срока подачи заявок на участие в аукционе.

6.12. Претендентами на участие в аукционе являются лица, заявившие о намерении участвовать в аукционе.

6.13. Заявитель вправе подать только одну заявку на участие в аукционе в отношении каждого предмета аукциона (лота).

6.14. Участниками аукциона являются претенденты, заявки на участие в аукционе которых признаны отвечающими требованиям, изложенным в извещении о проведении аукциона и аукционной документации.

6.15. Для участия в аукционе претенденты представляют заявку на участие в открытом аукционе по приобретению права на заключение договора на право размещения пункта проката средств индивидуальной мобильности на территории Великого Новгорода по форме согласно приложениям № 9 и № 10 к настоящему Положению.

К заявке на участие в аукционе прилагаются следующие документы:

документ, удостоверяющий личность индивидуального предпринимателя, или физического лица, применяющего специальный налоговый режим "Налог на профессиональный доход", или представителя юридического лица;

документ, подтверждающий полномочия представителя заявителя (в случае если заявка на участие в аукционе подается представителем заявителя);

согласие на обработку персональных данных (в случае подачи заявки на участие в аукционе физическим лицом, либо индивидуальным предпринимателем, либо представителем заявителя);

заявление (документ) об отсутствии решения арбитражного суда о признании юридического лица или индивидуального предпринимателя банкротом и об открытии конкурсного производства, об отсутствии решения о приостановлении деятельности претендента в порядке, предусмотренном Кодексом Российской Федерации об административных правонарушениях.

6.16. Заявки на участие в аукционе, полученные после окончания срока приема заявок, не рассматриваются и в тот же день возвращаются лицам, подавшим такие заявки способом, указанным в заявлении.

6.17. Претендент, подавший заявку на участие в аукционе, вправе отозвать такую заявку в любое время до дня окончания приема заявок на участие в аукционе путем направления уведомления в адрес организатора аукциона.

Претендент, подавший заявку на участие в аукционе, вправе изменить заявку в любое время до дня окончания приема заявок на участие в аукционе путем направления новой заявки и аннулирования старой заявки на участие в аукционе.

6.18. Организатор аукциона рассматривает заявки на участие в аукционе и приложенные к ним документы на предмет соответствия требованиям, установленным в извещении о проведении аукциона, проверяет претендентов на соответствие требованиям, указанным в пунктах 6.8 и 6.20 настоящего Положения.

Срок рассмотрения заявок на участие в аукционе не может превышать 5 рабочих дня с даты окончания срока подачи заявок на участие в аукционе.

6.19. В случае установления факта подачи одним претендентом двух и более заявок на участие в аукционе в отношении одного и того же лота при условии, что поданные ранее заявки таким претендентом не отозваны, все заявки на участие в аукционе такого претендента, поданные в отношении данного лота, не рассматриваются и возвращаются претенденту.

Возврат заявок на участие в аукционе и прилагаемых к ним документов осуществляется организатором аукциона в течение 3 рабочих дней со дня установления указанного факта лично под подпись либо по почте заказным письмом с уведомлением на почтовый адрес, указанный в заявке на участие в аукционе, либо посредством электронной почты в зависимости от способа подачи заявки на участие в аукционе.

6.20. На основании результатов рассмотрения заявок на участие в аукционе организатором аукциона принимается решение о допуске к участию в аукционе претендента и о признании претендента участником аукциона или об отказе в допуске такого претендента к участию в аукционе, о чем в течение 5 календарных дней уполномоченный орган уведомляет претендента о принятом решении способом, указанным в заявлении.

Принятое решение фиксируется в журнале приема заявок на участие в аукционе и подписывается организатором аукциона.

Претендент не допускается к участию в аукционе по следующим основаниям:

заявка на участие в аукционе и прилагаемые к ней документы не соответствуют требованиям, установленным в извещении о проведении аукциона;

претендентом не представлены документы, указанные в пункте 6.15 настоящего Положения, либо документы, указанные в извещении о проведении аукциона, содержат недостоверные сведения;

заявка на участие в аукционе подана лицом, которое по результатам проведения аукциона в течение двух лет, предшествующих году проведения аукциона, было признано победителем аукциона, единственным участником аукциона или участником аукциона, который сделал предпоследнее предложение о цене предмета аукциона, и уклонился от заключения договора;

заявка на участие в аукционе подана претендентом, не соответствующим требованиям пункта 6.8 настоящего Положения.

6.21. Претенденты, подавшие заявки на участие в аукционе и не допущенные к участию в аукционе, уведомляются организатором аукциона о принятом решении на следующий рабочий день после принятия организатором аукциона решения об отказе в допуске к участию в аукционе посредством электронной почты по адресу, указанному в заявке на участие в аукционе, а также путем направления заказного письма с уведомлением.

6.22. В случае если принято решение об отказе в допуске к участию в аукционе всех претендентов или о признании только одного претендента участником аукциона, торги признаются несостоявшимися. В случае если в извещении о проведении аукциона предусмотрено два и более лота, торги

признаются несостоявшимися только в отношении того лота, решение об отказе в допуске к участию в котором принято относительно всех претендентов или решение о допуске к участию в котором и признании участником торгов принято относительно только одного претендента.

6.23. Победителем аукциона признается участник аукциона, предложивший наиболее высокую цену аукциона.

6.24. Аукцион проводится в дату, указанную в извещении о проведении аукциона, в течение 1 рабочего дня. Аукцион проводится путем повышения начальной (минимальной) цены договора (цены лота), указанной в извещении о проведении аукциона, на "шаг аукциона". "Шаг аукциона" устанавливается в размере десяти процентов начальной (минимальной) цены договора (цены лота), указанной в извещении о проведении аукциона, и не изменяется в течение всего аукциона.

Очередность выставления лотов на аукцион должна соответствовать очередности указания лотов в аукционной документации.

6.25. Перед открытием аукциона проводится регистрация участников аукциона и проверка личности и полномочий явившихся участников аукциона (проверка личности участника аукциона - по документу, удостоверяющему личность, полномочий представителя - по доверенности, полномочий руководителя юридического лица - по выписке из Единого государственного реестра юридических лиц).

Явившимся участникам аукциона выдаются пронумерованные карточки (с указанием номера участника аукциона).

6.26. Аукцион начинается с объявления уполномоченным представителем организатора аукциона об открытии аукциона.

После открытия аукциона аукционистом оглашаются наименование лота, основные его характеристики, начальная цена продажи и "шаг аукциона". После оглашения аукционистом начальной цены продажи участникам аукциона предлагается заявить эту цену путем поднятия карточек. После заявления участниками аукциона начальной цены аукционист предлагает участникам аукциона заявлять свои предложения по цене продажи, превышающей начальную

цену. Аукционист называет номер карточки участника аукциона, который первым заявил начальную или последующую цену, указывает на этого участника и объявляет заявленную цену как цену продажи.

Каждая последующая цена, превышающая предыдущую цену на "шаг аукциона", заявляется участниками аукциона путем поднятия карточек. В случае заявления цены, кратной "шагу аукциона", эта цена заявляется участниками аукциона путем поднятия карточек и ее оглашения.

При отсутствии предложений со стороны иных участников аукциона аукционист повторяет заявленную цену 3 раза. Если до третьего повторения заявленной цены ни один из участников аукциона не поднял карточку и не заявил последующую цену, аукцион завершается.

По завершении аукциона аукционист объявляет о продаже права на заключение договора, называет номер карточки участника, сделавшего последнее предложение о цене договора, - победителя. В случае если победитель аукциона откажется (уклонится) от подписания протокола или оплаты права на заключение договора, он признается выбывшим из аукциона, а победителем аукциона признается тот участник, чье предложение цены за предмет аукциона было зафиксировано следующим (предпоследним) за предложением выбывшего участника. Предпоследним предложением о цене договора признается предложение участника, который вторым предложил наибольшую цену, либо предложение, предшествовавшее цене, предложенной победителем.

В случае если после троекратного объявления последнего предложения о цене договора ни один из участников аукциона не заявил о своем намерении предложить более высокую цену договора, аукционист обязан снизить "шаг аукциона" на 0,5 процента начальной (минимальной) цены договора (цены лота), но не ниже 0,5 процента начальной (минимальной) цены договора (цены лота).

Увеличение начальной (минимальной) цены договора (цены лота) осуществляется на "шаг аукциона" и в случае наличия предложений договор заключается на таких условиях.

Снижение "шага аукциона" осуществляется при отсутствии предложений о заключении договора по объявленной цене.

Аукцион продолжается путем снижения "шага аукциона" до тех пор, пока "шаг аукциона" не снизится до 0,5 процента начальной (максимальной) цены договора (цены лота) и ни от кого из участников аукциона не поступят новые предложения, и только в этом случае аукционист объявляет об окончании проведения аукциона, последнее и предпоследнее предложения о цене договора, номер карточки и наименование победителя аукциона и участника аукциона, сделавшего предпоследнее предложение о цене договора.

Цена предмета аукциона, предложенная победителем аукциона, заносится в протокол об итогах аукциона, составляемый в двух экземплярах.

6.27. В случае если в аукционе участвовал один участник, аукцион признается несостоявшимся.

Если поступила одна заявка, которая соответствует всем требованиям, указанным в извещении о проведении аукциона, договор заключается с единственным участником аукциона на условиях и по цене, которые предусмотрены заявкой на участие в аукционе и аукционной документацией, но не менее начальной (минимальной) цены аукциона (цены лота), указанной в извещении о проведении аукциона.

В случае если в ходе аукциона не поступило ни одного предложения о цене аукциона (цене лота), которое бы предусматривало более высокую цену аукциона (цену лота), аукцион признается несостоявшимся. Организатор аукциона заключает договор с участником аукциона, направившим заявку на участие в аукционе ранее других, на условиях и по цене, которые предусмотрены заявкой на участие в аукционе и аукционной документацией, но не менее начальной (минимальной) цены аукциона (цены лота), указанной в извещении о проведении аукциона.

6.28. Результаты аукциона оформляются протоколом об итогах аукциона или о признании аукциона несостоявшимся (далее - протокол), который составляется и подписывается организатором аукциона не позднее 1 рабочего дня со дня проведения аукциона.

В протоколе указываются:

сведения о месте, дате и времени проведения аукциона;

сведения об участниках аукциона, о начальной (минимальной) цене предмета аукциона;

наименование и место нахождения (для юридического лица), фамилия, имя и отчество (при наличии), место жительства (для индивидуального предпринимателя или физического лица) победителя аукциона и иного участника аукциона, который сделал предпоследнее предложение о цене предмета аукциона;

сведения о последнем предложении о цене предмета аукциона;

сведения о времени поступления заявок на участие в аукционе в случае отсутствия предложений о цене аукциона (цене лота), которые бы предусматривали более высокую цену аукциона (цену лота);

вывод о признании аукциона несостоявшимся.

В течение 2 рабочих дней, следующих за днем подписания протокола, организатор аукциона обеспечивает размещение протокола на официальных сайтах Администрации Великого Новгорода в сети Интернет.

6.29. Протоколы, составленные в ходе проведения аукциона, заявки на участие в аукционе, документация об аукционе, изменения, внесенные в документацию об аукционе, хранятся организатором аукциона не менее трех лет.

6.30. Организатор аукциона в течение 2 рабочих дней со дня размещения протокола на официальных сайтах Администрации Великого Новгорода в сети Интернет вручает лично под подпись либо направляет заказным письмом с уведомлением победителю аукциона, с которым заключается договор, проект договора.

Победитель аукциона, с которым заключается договор, в течение 3 рабочих дней со дня получения проекта договора возвращает подписанный проект договора организатору аукциона с приложением документов, подтверждающих оплату по договору. Оплата по договору перечисляется победителем аукциона (единственным участником аукциона) в течение 3 рабочих дней с момента получения и подписания проекта договора в доход бюджета Великого Новгорода.

Проект договора считается доставленным победителю аукциона и в тех случаях, если он поступил лицу, которому он направлен, но по обстоятельствам, зависящим от него, не был ему вручен или адресат не ознакомился с ним.

6.31. В случае если победитель аукциона не подписал проект договора в

срок и на условиях, предусмотренных аукционной документацией, протоколом и настоящим Положением, победитель аукциона признается уклонившимся от заключения договора.

В случае уклонения победителя аукциона от заключения договора организатор аукциона заключает договор с участником аукциона, сделавшим предпоследнее предложение о цене аукциона. При этом организатор аукциона в течение 3 рабочих дней со дня, когда стало известно об уклонении победителя аукциона от заключения договора направляет (вручает) участнику аукциона, сделавшему предпоследнее предложение о цене аукциона, проект договора. Участник аукциона, сделавший предпоследнее предложение о цене аукциона, в течение 3 рабочих дней со дня получения проекта договора возвращает подписанный проект договора организатору аукциона с приложением документов, подтверждающих оплату по договору. Проект договора считается доставленным и в тех случаях, если он поступил лицу, которому он направлен, но по обстоятельствам, зависящим от него, не был ему вручен или адресат не ознакомился с ним.

В случае уклонения победителя аукциона, участника аукциона, сделавшего предпоследнее предложение о цене аукциона, от заключения договора организатор аукциона признает аукцион несостоявшимся.

В срок, предусмотренный для заключения договора, организатор аукциона обязан отказаться от заключения договора с победителем аукциона либо с участником аукциона, сделавшим предпоследнее предложение о цене аукциона, в случае установления фактов:

проведения ликвидации участника аукциона - юридического лица или принятия арбитражным судом решения о признании участника аукциона - юридического лица, индивидуального предпринимателя, физического лица банкротом и об открытии конкурсного производства;

приостановления деятельности участника аукциона в порядке, предусмотренном Кодексом Российской Федерации об административных правонарушениях;

представления участником аукциона заведомо ложных сведений, содержащихся в документах, приложенных к заявке на участие в аукционе.

6.32. В случае отказа от заключения договора с победителем аукциона либо при уклонении победителя аукциона от заключения договора с единственным участником аукциона, с которым заключается такой договор, организатор аукциона в срок не позднее 1 рабочего дня, следующего после дня установления фактов, предусмотренных пунктом 6.31 настоящего Положения, являющихся основанием для отказа от заключения договора, принимает решение об отказе от заключения договора, в котором должны содержаться сведения о месте, дате и времени его составления, о лице, с которым организатор аукциона отказывается заключить договор, сведения о фактах, являющихся основанием для отказа от заключения договора, а также реквизиты документов, подтверждающих такие факты.

Решение об отказе от заключения договора подписывается организатором аукциона в день его составления.

Решение об отказе от заключения договора размещается организатором аукциона на официальных сайтах Администрации Великого Новгорода в сети Интернет в течение 1 рабочего дня, следующего после дня подписания указанного решения.

Организатор аукциона в течение 3 рабочих дней с даты подписания решения об отказе от заключения договора передает (направляет заказным почтовым отправлением с уведомлением) один экземпляр лицу, с которым отказывается заключить договор.

6.33. Под уклонением (отказом) от заключения договора понимается: отказ от подписания оформленного организатором аукциона договора; непредставление организатору аукциона подписанного победителем аукциона договора в срок, установленный пунктом 6.31 настоящего Положения.

6.34. Споры о признании результатов аукциона недействительными рассматриваются в порядке, установленном действующим законодательством Российской Федерации.

Признание результатов аукциона недействительными влечет недействительность договора, заключенного с победителем аукциона.

7. Контроль за соблюдением условий договора

7.1. Уполномоченный орган осуществляет контроль за соблюдением условий договора.

7.2. Лица, допустившие нарушение условий договора, привлекаются к ответственности в соответствии с действующим законодательством Российской Федерации.

Приложение № 1
к Положению о порядке размещения
средств индивидуальной мобильности,
предоставляемых в аренду специализиро-
ванными операторами в границах
городского округа Великий Новгород

Специальная цветографическая дорожная разметка

Парковочные места для электросамокатов предусматриваются на тротуарах и в пешеходных зонах. Свободная ширина тротуара от границ парковки должна составлять не менее 2 м.

Парковка обозначается прерывистым контуром шириной 80 мм. Одно парковочное место рассчитано не более чем на 10 самокатов. Габариты одной парковки должны составлять 3,5 м × 1,5 м, а расстояние между ними — 1 м. Цвет для нанесения рисунка — белый.

В целях аккуратного нанесения разметки предлагается использовать заранее подготовленный трафарет.

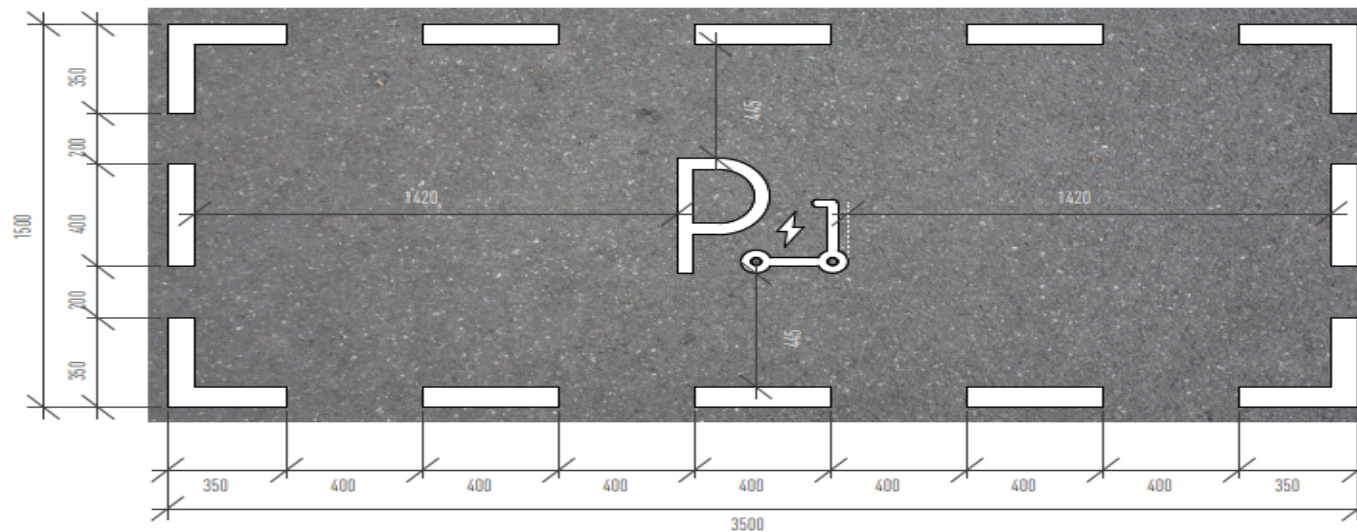
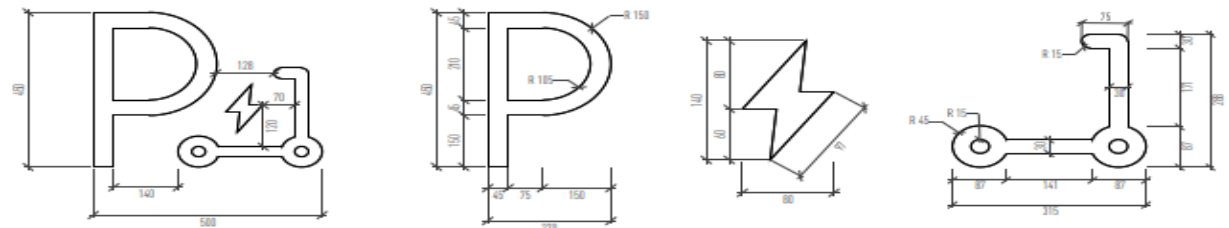

Приложение № 2
к Положению о порядке размещения
средств индивидуальной мобильности,
предоставляемых в аренду специализиро-
ванными операторами в границах
городского округа Великий Новгород

Элементы крепления для удержания СИМ

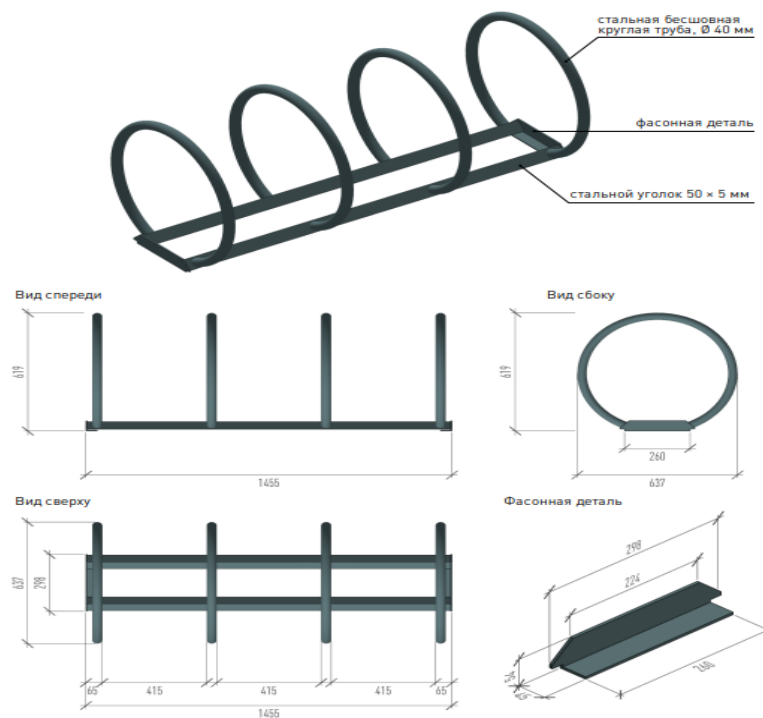

Габариты, Д × Ш × В: 1455 × 637 × 619 мм (внутренний радиус кольца — 285 мм)

Материал колец: стальная бесшовная круглая труба наружным диаметром 40 мм, гнутая по радиусу с оцинковкой и окраской порошковой гладкой матовой краской, цвет RAL 7026.
Материал основания: стальной уголок 50 × 5 мм с оцинковкой и окраской порошковой гладкой матовой краской, цвет RAL 7026. Торцы основания — фасонная деталь из листовой стали толщиной 5 мм с оцинковкой и окраской порошковой гладкой матовой краской, цвет RAL 7026.

Конструкция выполняется на сварных соединениях. Все острые грани должны быть притуплены и зашлифованы.

Крепление: отсутствует, конструкция мобильная, сезонной эксплуатации.

RAL 7026



ПЛАН РАССТАНОВКИ ПАРКОВОК

Рекомендуется устанавливать парковки на расстоянии от 400 мм друг от друга.



ОСНОВАНИЕ ПАРКОВКИ



Приложение № 3
к Положению о порядке размещения
средств индивидуальной мобильности,
предоставляемых в аренду специализи-
рованными операторами в границах
городского округа Великий Новгород

Форма

В муниципальное казенное учреждение
Великого Новгорода "Городское хозяй-
ство"

от _____
(наименование юридического лица,

ИНН _____,

ОГРН _____,

адрес электронной почты: _____

номер телефона: _____

Заявление

**о заключении договора о предоставлении права на размещение
пункта проката средств индивидуальной мобильности
на территории Великого Новгорода**

" ___ " _____ 20__ года

Прошу Вас рассмотреть вопрос о заключении договора о предоставлении права на размещение пункта проката средств индивидуальной мобильности на территории Великого Новгорода на один сезон проката средств индивидуальной мобильности в отношении:

№ п/п	Место размещения пункта(ов) проката средств индивидуальной мобильности в Схеме размещения пунктов проката средств индивидуальной мобильности на территории Великого Новгорода			Количество размещаемых средств индивидуальной мобильности, ед.
	номер места	адрес	координаты	
1	2	3	4	5

Информация о планируемом(ых) к использованию средстве(ах) индивидуальной мобильности:

№ п/п	Вид (тип) средства индивидуальной мобильности	Марка, модель	Количество, ед.	Максимальная конструктивная скорость	Масса
1	2	3	4	5	6

Информация о способе уведомления заявителя (нужное отметить):

лично (нарочно) по адресу: _____;

по почте заказным письмом с уведомлением по адресу: _____
(почтовый адрес);

посредством электронной почты на адрес: _____
(адрес электронной почты)

Перечень прилагаемых документов:

1. _____.
2. _____.
3. _____.
4. _____.

(подпись заявителя)

(расшифровка подписи)

МП (при наличии)

Принято:

(подпись)

(ФИО лица, принявшего документы)

"__" _____ 20__ года

Приложение № 4
к Положению о порядке размещения
средств индивидуальной
мобильности, предоставляемых в
аренду специализированными
операторами в границах городского
округа Великий Новгород

Форма

(наименование специализированного оператора)

УВЕДОМЛЕНИЕ
о возврате документов и оставлении заявления о заключении
договора о предоставлении права на размещение пункта проката средств
индивидуальной мобильности на территории Великого Новгорода
без рассмотрения

В соответствии с пунктом 5.2 Положения о порядке размещения средств индивидуальной мобильности, предоставляемых в аренду специализированными операторами в границах городского округа Великий Новгород, утвержденного постановлением Администрации Великого Новгорода от 03.03.2026 № 726 (далее - Положение), сообщаем, что заявление о заключении договора о предоставлении права на размещение пункта проката средств индивидуальной мобильности на территории Великого Новгорода от _____ (далее - заявление) оставлено без рассмотрения в связи с его поступлением с нарушением сроков, установленных пунктом 5.1 Положения.

Перечень документов, приложенных к заявлению, которые возвращаются в Ваш адрес:

1. _____.
2. _____.
3. _____.
4. _____.

Всего документов на ____ л.

Должностное лицо МКУ "Городское хозяйство":

(подпись)

(расшифровка подписи)

Приложение № 5
к Положению о порядке размещения
средств индивидуальной
мобильности, предоставляемых в
аренду специализированными
операторами в границах городского
округа Великий Новгород

Форма

(наименование специализированного оператора)

УВЕДОМЛЕНИЕ
о заключении договора о предоставлении права на размещение
пункта проката средств индивидуальной мобильности
на территории Великого Новгорода

В соответствии с пунктом 5.11 Положения о порядке размещения средств индивидуальной мобильности, предоставляемых в аренду специализированными операторами в границах городского округа Великий Новгород, утвержденного постановлением Администрации Великого Новгорода от 03.03.2026 № 726 , сообщаем Вам о заключении договора о предоставлении права на размещение пункта проката средств индивидуальной мобильности на территории Великого Новгорода и необходимости в течение 3 рабочих дней со дня получения проекта договора, прилагаемого к настоящему уведомлению, вернуть в наш адрес подписанный проект договора и документы, подтверждающие оплату права на размещение пункта(ов) проката средств индивидуальной мобильности.

Приложение: 1. Проект договора о предоставлении права на размещение пункта проката средств индивидуальной мобильности на территории Великого Новгорода.

2. Реквизиты и счет на оплату.

Должностное лицо МКУ "Городское хозяйство":

(подпись)

(расшифровка подписи)

Приложение № 6
к Положению о порядке размещения
средств индивидуальной
мобильности, предоставляемых в
аренду специализированными
операторами в границах городского
округа Великий Новгород

Форма

**Договор № _____
о предоставлении права на размещение пункта проката средств
индивидуальной мобильности на территории Великого Новгорода**

Великий Новгород от "___" _____ 20__ г.

Муниципальное казенное учреждение Великого Новгорода "Городское хозяйство" (далее - Уполномоченный орган) в лице директора _____
(ФИО)

действующего(ей) на основании _____,

с одной стороны, и _____
(наименование организации, ФИО индивидуального предпринимателя,

физического лица, применяющего специальный налоговый режим "Налог на профессиональный доход")
в лице _____,
(должность, ФИО)

действующего(ей) на основании _____,
именуемый(ая/ое) в дальнейшем Специализированный оператор, с другой стороны,
при совместном упоминании Стороны, заключили настоящий договор о
нижеследующем.

1. Предмет договора

1.1. Уполномоченный орган предоставляет Специализированному оператору право разместить пункт(ы) проката средств индивидуальной мобильности (далее - пункт(ы) проката СИМ) на территории Великого Новгорода:

№ п/п	Место размещения пункта(ов) проката средств индивидуальной мобильности (далее - СИМ)			Обозначение пункта проката СИМ (нанесение разметки или установка элементов крепления для удержания СИМ)	Количество размещенных СИМ, ед.
	номер места	адрес	координаты		
1	2	3	4	5	6

1.2. Настоящий договор является подтверждением права Специализированного оператора на осуществление деятельности по предоставлению услуг по прокату СИМ в месте, предусмотренном в Схеме размещения пунктов проката средств индивидуальной мобильности на территории Великого Новгорода (далее - Схema), в соответствии с пунктом 1.1 настоящего договора.

1.3. Период размещения пункта проката СИМ устанавливается с 15 апреля 20____ г. по 15 ноября 20____ г.

1.4. Окончание срока действия настоящего договора влечет прекращение обязательств Сторон по настоящему договору, но не освобождает Стороны от ответственности за его нарушение.

2. Порядок оплаты

2.1. Плата за право размещения пункта проката СИМ на территории Великого Новгорода составляет: _____.

№ п/п	Номер места	Размер платы за право размещения пункта проката СИМ на территории Великого Новгорода
1	2	3
1.		
2.		

2.2. Плата за право размещения пункта проката СИМ производится единовременным платежом путем перечисления денежных средств на расчетный счет Уполномоченного органа, указанный в уведомлении о заключении договора о предоставлении права на размещение пункта проката средств индивидуальной мобильности на территории Великого Новгорода. В случае изменения реквизитов расчетного счета Уполномоченный орган заказным письмом с уведомлением не позднее 2 рабочих дней, следующих за днем внесения изменений, доводит до Специализированного оператора информацию об изменениях.

2.3. В платежном документе на перечисление платы в части обязательных реквизитов указываются назначение платежа, дата и номер настоящего договора.

2.4. Размер платы за право размещения пункта проката СИМ для предоставления СИМ в аренду Специализированным оператором пользователю(ям) определяется в соответствии с пунктом 5.14 Положения о порядке размещения средств индивидуальной мобильности, предоставляемых в

аренду специализированными операторами в границах городского округа Великий Новгород, утвержденного постановлением Администрации Великого Новгорода от 03.03.2026 № 726 (далее - Положение).

2.5. Размер платы за размещение пункта проката СИМ не может быть пересмотрен Сторонами в сторону уменьшения, за исключением случаев, предусмотренных подпунктом 3.1.1 настоящего договора.

2.6. Неиспользование Специализированным оператором права на размещения пункта проката СИМ не может служить основанием невнесения или изменения платы за право размещения СИМ.

2.7. Датой оплаты считается дата поступления денежных средств на расчетный счет Уполномоченного органа.

3. Права и обязанности Сторон

3.1. Уполномоченный орган вправе:

3.1.1. Исключить место(а) размещения пункта проката СИМ из Схемы при принятии Администрацией Великого Новгорода решения о реконструкции, переустройстве, капитальном ремонте автомобильных дорог, передаче участков улично-дорожной сети, на которых размещен пункт проката СИМ, в ведение иных государственных и муниципальных органов власти.

Исключение места размещения пункта проката СИМ из Схемы является основанием для расторжения настоящего договора;

3.1.2. Осуществить перемещение СИМ на площадку для хранения в случае, если Специализированным оператором в порядке и сроки, установленные подпунктом 3.4.7 настоящего договора, не обеспечено исполнение обязанностей, указанных в подпункте 3.4.7 настоящего договора.

Перемещение СИМ на площадку для хранения и (или) демонтаж пункта проката СИМ осуществляются Уполномоченным органом в случаях, установленных абзацами вторым, четвертым подпункта 3.4.7 настоящего договора, не позднее того же дня, в который Специализированным оператором не исполнена обязанность по вывозу СИМ с пункта проката СИМ и (или) демонтажу пункта проката СИМ, а в случаях, указанных в подпункте 3.1.1 настоящего договора, в срок, определенный пунктом 5.8 настоящего договора;

3.1.3. Запрашивать информацию путем направления запроса на электронную почту Специализированного оператора (при наличии) либо заказным письмом по каждому СИМ, сдаваемому в аренду, а именно:

место, время и скорость передвижения СИМ;

идентификационный номер СИМ;

координаты точек начала и окончания аренды СИМ за запрашиваемые периоды;

маршрут передвижения СИМ в течение срока аренды за запрашиваемые периоды;

статус СИМ: свободен/занят/неактивен;

3.1.4. Рассматривать предложения Специализированного оператора по вопросам размещения СИМ на территории Великого Новгорода;

3.1.5. Требовать расторжения настоящего договора в случае нарушения его существенных условий по основаниям, указанным в пункте 5.2 настоящего договора;

3.1.6. Осуществить перемещение СИМ на площадку для хранения СИМ, расположенных в местах, не предусмотренных в Схеме, и (или) с нарушением условий настоящего договора и Положения;

3.1.7. Взимать расходы, связанные с принудительным перемещением на площадку для хранения СИМ и временным хранением СИМ, согласно тарифам за данные виды услуг, утвержденным актом Уполномоченного органа или специализированной организации, с которой Уполномоченным органом заключен договор.

3.2. Уполномоченный орган обязан:

3.2.1. Соблюдать требования законодательства Российской Федерации;

3.2.2. При принятии решения об исключении места размещения пункта проката СИМ из Схемы уведомить Специализированного оператора о расторжении настоящего договора. Уведомление о расторжении настоящего договора направляется в день принятия вышеуказанного решения посредством электронной почты, указанной Специализированным оператором при заключении настоящего договора. К уведомлению прилагается перерасчет платы, ранее

внесенной Специализированным оператором в соответствии с пунктом 5.14 Положения.

Настоящий договор считается расторгнутым с даты получения Специализированным оператором уведомления.

В течение 3 рабочих дней со дня расторжения настоящего договора Уполномоченный орган осуществляет возврат излишне внесенной платы.

Специализированный оператор уведомляется в мессенджере Telegram в группе "Взаимодействие СИМ_Великий Новгород" в течение 3 часов с момента обращения в Уполномоченный орган владельцев (балансодержателей) инженерных сетей с заявлением о необходимости ликвидации аварий, устранения неисправностей на подземных инженерных коммуникациях, сооружениях, требующих безотлагательного проведения аварийно-восстановительных работ и осуществления земляных работ;

3.2.3. В течение 1 рабочего дня, следующего за днем выявления факта размещения СИМ в неустановленном месте, составить акт выявления размещения СИМ в неустановленном месте с фотоматериалами фиксации допущенного нарушения и направить в течение 2 рабочих дней, следующих за днем составления акта, требование с актом и фотоматериалами выявленного нарушения о необходимости устранения выявленного нарушения в адрес Специализированного оператора в мессенджер Telegram в группу "Взаимодействие СИМ_Великий Новгород" или на адрес его электронной почты;

3.2.4. При принудительном перемещении СИМ на площадку для хранения СИМ составить незамедлительно акт о принудительном перемещении и передаче на временное хранение СИМ, произвести описание состояния СИМ, фиксацию процедуры посредством фото- или видеосъемки и в течение 2 рабочих дней со дня подписания акта направить их Специализированному оператору на его электронную почту (при наличии) и (или) заказным письмом с уведомлением либо вручить лично под подпись;

3.2.5. Вести реестр перемещенных СИМ, содержащий сведения о марках, моделях, месте, с которого произведено принудительное перемещение СИМ, дате помещения его на площадку для хранения и возврата владельцу;

3.2.6. В течение 1 рабочего дня с момента получения от Специализированного оператора или его представителя заявления о выдаче СИМ, перемещенного на площадку для хранения СИМ, направить Специализированному оператору документ на оплату с указанием реквизитов и суммы для оплаты издержек, связанных с перемещением и хранением СИМ;

3.2.7. Использовать полученную от Специализированного оператора информацию в соответствии с целями, для которых она предоставлена.

3.3. Специализированный оператор вправе:

3.3.1. Обращаться в Уполномоченный орган по вопросам размещения СИМ на территории Великого Новгорода;

3.3.2. Направлять в Уполномоченный орган предложения по размещению СИМ на территории Великого Новгорода без ухудшения прав пешеходов и других участников дорожного движения;

3.3.3. В течение 3 месяцев со дня принудительного перемещения СИМ на площадку для хранения СИМ обратиться с заявлением о выдаче СИМ на имя руководителя Уполномоченного органа.

3.4. Специализированный оператор обязан:

3.4.1. Соблюдать требования законодательства Российской Федерации;

3.4.2. Уведомить Уполномоченный орган в письменной форме о начале процесса ликвидации или банкротства Специализированного оператора и (или) о введении процедуры наблюдения или иной процедуры банкротства на основании вступившего в законную силу судебного акта в течение 5 рабочих дней;

3.4.3. Быть зарегистрированным в соответствии с требованиями законодательства Российской Федерации в качестве юридического лица или индивидуального предпринимателя и обеспечить работу контактного центра, оказывающего техническую поддержку пользователям по вопросам размещения и использования СИМ;

3.4.4. Обеспечить содержание места размещения СИМ в соответствии с Правилами благоустройства территории Великого Новгорода, утвержденными решением Думы Великого Новгорода от 18.11.2008 № 230;

3.4.5. В течение 15 рабочих дней с даты заключения настоящего договора с

Уполномоченным органом нанести разметку и (или) обеспечить установку элементов крепления для удержания СИМ;

3.4.6. Обеспечить расстановку СИМ в пункте проката СИМ, не допуская блокировки доступа к другим объектам аренды, иным средствам индивидуальной мобильности или городским конструкциям (элементам благоустройства), препятствия движению пешеходов и автотранспорта;

3.4.7. Обеспечить после получения от Уполномоченного органа уведомления о принятом Администрацией Великого Новгорода решении о текущем ремонте автомобильных дорог, благоустройстве территории, передаче участков улично-дорожной сети, на которых размещен пункт проката СИМ, в ведение иных государственных и муниципальных органов власти, проведении культурно-массовых и иных мероприятий, при которых размещение СИМ, элементов крепления для удержания СИМ при их наличии в пункте проката СИМ будет являться препятствием для проведения таких мероприятий, вывоз СИМ из пункта проката СИМ и в случае, если пункт проката СИМ имеет элементы крепления для удержания СИМ, осуществить их демонтаж (вывоз СИМ и (или) демонтаж крепления для удержания СИМ обеспечиваются Специализированным оператором не менее чем за 4 часа до начала проведения вышеуказанных работ и мероприятий).

При принятии Администрацией Великого Новгорода решения об исключении из Схемы и расторжении настоящего договора вывоз СИМ и (или) демонтаж пункта проката СИМ осуществляются в порядке и сроки, определенные разделом 5 настоящего договора.

При выдаче Уполномоченным органом разрешения на осуществление земляных работ на территории Великого Новгорода (за исключением разрешения на требующие безотлагательного проведения аварийно-восстановительные и земляные работы) вывоз СИМ из пункта проката СИМ и в случае, если пункт проката имеет элементы крепления для удержания СИМ, осуществить их демонтаж (вывоз СИМ и (или) демонтаж крепления для удержания СИМ обеспечиваются Специализированным оператором не менее чем за 4 часа до начала проведения вышеуказанных работ);

3.4.8. Обеспечить запрет на использование СИМ в местах и в период проведения культурно-массовых и иных массовых мероприятий на территории Великого Новгорода, а также в радиусе 100 м от их проведения, организованных органами государственной власти и органами местного самоуправления в соответствии с принятым правовым актом Администрации Великого Новгорода;

3.4.9. Обеспечить доведение до сведения пользователей СИМ информации о местах размещения СИМ, требований Правил дорожного движения Российской Федерации при использовании СИМ на территории Великого Новгорода, в том числе информации о том, что размещение СИМ после окончания их использования возможно только в специально отведенных местах;

3.4.10. Устранить нарушения в течение 60 минут с момента получения от Уполномоченного органа требования о необходимости устранения выявленного нарушения и незамедлительно проинформировать Уполномоченный орган в мессенджере Telegram в группе "Взаимодействие СИМ_Великий Новгород" или на адрес его электронной почты с указанием сведений о принятых мерах;

3.4.11. Возместить расходы, связанные с хранением и перемещением СИМ за каждый день хранения СИМ до дня перемещения СИМ на площадку для хранения СИМ, Уполномоченному органу или специализированной организации, с которой Уполномоченным органом заключен договор, согласно тарифам за данные виды услуг, утвержденные актом Уполномоченного органа или специализированной организации, с которой Уполномоченным органом заключен договор;

3.4.12. Осуществить мероприятия по вывозу СИМ с площадки для хранения СИМ в течение 2 рабочих дней со дня получения от Уполномоченного органа уведомления о перемещении и передаче во временное хранение СИМ и представления документов, подтверждающих оплату издержек, понесенных Уполномоченным органом, связанных с перемещением и хранением СИМ;

3.4.13. Передавать по мотивированному запросу Уполномоченного органа следующие данные по каждому СИМ, сдаваемому в аренду:

место, время и скорость передвижения СИМ;

идентификационный номер СИМ;

координаты точек начала и окончания аренды СИМ за запрашиваемые периоды;

маршрут передвижения СИМ в течение срока аренды за запрашиваемые периоды;

статус СИМ: свободен/занят/неактивен.

Передача данных осуществляется в электронном виде при обеспечении конфиденциальности передаваемой информации;

3.4.14. Не передавать права по настоящему договору третьим лицам;

3.4.15. Прекратить осуществление деятельности по окончании срока действия настоящего договора, включающее в себя следующие мероприятия:

обеспечить вывоз СИМ из пункта проката СИМ в течение 1 календарного дня со дня прекращения действия настоящего договора;

произвести демаркировку ранее нанесенной разметки и (или) демонтаж установленных элементов крепления для удержания СИМ с восстановлением благоустройства места размещения СИМ в срок не позднее 3 календарных дней со дня прекращения (расторжения) настоящего договора.

4. Взаимодействие Сторон по вопросам принудительного перемещения и хранения СИМ

4.1. В течение 1 рабочего дня со дня выявления Уполномоченным органом СИМ, расположенных в местах с нарушением требований пунктов 1.2, 1.3 Положения, составляется акт выявления размещения СИМ в неустановленном месте. К акту прикладываются фотоматериалы с места выявленного нарушения с указанием даты и времени.

4.2. Уполномоченный орган в течение 3 рабочих дней, следующих за днем выявления факта размещения СИМ в неустановленном месте, направляет Специализированному оператору в мессенджер Telegram в группу "Взаимодействие СИМ_Великий Новгород" или на адрес его электронной почты требование о необходимости устранения выявленного нарушения. К требованию прилагается акт выявления размещения СИМ в неустановленном месте с фотоматериалами выявленного нарушения.

Специализированный оператор обязан устранить нарушение, указанное в

абзацем первом настоящего пункта, в течение 60 минут с момента получения от Уполномоченного органа требования о необходимости устранения выявленного нарушения и незамедлительно проинформировать Уполномоченный орган в мессенджере Telegram в группе "Взаимодействие СИМ_Великий Новгород" или на адрес его электронной почты с указанием сведений о принятых мерах.

4.3. В случае неустранения Специализированным оператором требования Уполномоченного органа по устранению нарушений по размещению СИМ в неустановленном месте, Уполномоченный орган самостоятельно или с привлечением третьих лиц в соответствии с действующим законодательством организует перемещение СИМ с места размещения, на котором было выявлено соответствующее нарушение, на площадку для хранения СИМ.

4.4. При принудительном перемещении СИМ на площадку для хранения СИМ Уполномоченным органом незамедлительно составляется акт о принудительном перемещении и передаче на временное хранение СИМ (далее - акт о перемещении), проводится описание состояния СИМ, фиксация процедуры посредством фото- или видеосъемки. Акт о перемещении подписывается всеми лицами, присутствующими при принудительном перемещении СИМ на площадку для хранения СИМ.

Акт о перемещении составляется в 2 экземплярах, один экземпляр остается в Уполномоченном органе, второй экземпляр направляется Специализированному оператору на его электронную почту (при наличии) и (или) заказным письмом с уведомлением в течение 2 рабочих дней со дня подписания акта о перемещении.

4.5. Места для организации площадки для хранения перемещенных СИМ определяются Уполномоченным органом.

4.6. Площадка для хранения СИМ должна обеспечить сохранность перемещенных СИМ.

4.7. Ответственность за хранение СИМ, перемещенных на площадку для хранения, возлагается на Уполномоченный орган в соответствии с требованиями действующего законодательства.

4.8. Уполномоченный орган ведет реестр перемещенных СИМ, содержащий сведения о марках, моделях, месте, с которого произведено принудительное

перемещение СИМ, дате помещения его на площадку для хранения и возврата владельцу.

4.9. За перемещение СИМ устанавливается плата в размере, установленном актом Уполномоченного органа или специализированной организации, с которой Уполномоченным органом заключен договор, а также плата за хранение СИМ. Плата за хранение СИМ подлежит внесению за каждый день хранения со дня перемещения СИМ на площадку для хранения СИМ до дня возврата СИМ (включительно).

Расходы по перемещению и хранению СИМ включают стоимость погрузочно-разгрузочных работ, транспортные расходы и стоимость хранения перемещенного СИМ.

4.10. Расходы, связанные с принудительным перемещением и временным хранением СИМ, подлежат взысканию со Специализированного оператора Уполномоченным органом либо специализированной организацией, с которой Уполномоченным органом заключен договор.

4.11. Хранение СИМ осуществляется в течение 3 месяцев со дня составления акта о перемещении.

4.12. Специализированный оператор или его представитель в течение 3 месяцев со дня принудительного перемещения СИМ на площадку для хранения вправе обратиться с заявлением о выдаче СИМ на имя руководителя Уполномоченного органа. Вместе с заявлением представляются документы, подтверждающие право собственности на СИМ.

После получения заявления о выдаче СИМ Уполномоченный орган в течение 1 рабочего дня с момента получения заявления направляет Специализированному оператору документ на оплату с указанием реквизитов и суммы для оплаты издержек, понесенных Уполномоченным органом, связанных с перемещением и хранением СИМ.

Специализированный оператор обязан осуществить мероприятия по вывозу СИМ с площадки для хранения СИМ в течение 2 рабочих дней с представлением документов, подтверждающих оплату издержек, понесенных Уполномоченным органом.

В случае невывоза СИМ с площадки для хранения СИМ в указанный срок Специализированный оператор обязан вновь обратиться с заявлением о возврате СИМ и оплатить (доплатить), возникшие издержки, связанные с хранением СИМ.

4.13. Уполномоченный орган в течение 2 рабочих дней со дня поступления заявления о выдаче СИМ принимает решение о возврате либо об отказе в выдаче СИМ, расположенного на площадке для хранения.

Решение о возврате либо об отказе в выдаче СИМ, расположенного на площадке для хранения, оформляется на бланке Уполномоченного органа за подписью руководителя и направляется Специализированному оператору на его электронную почту (при наличии) и (или) заказным письмом с уведомлением в течение 3 рабочих дней со дня поступления заявления о выдаче СИМ от Специализированного оператора.

4.14. Основанием для отказа в выдаче СИМ, расположенного на площадке для хранения, является непредставление Специализированным оператором или его представителем документов, указанных в пункте 4.12 настоящего договора.

4.15. Возврат СИМ производится сотрудником Уполномоченного органа на основании составленного акта о возврате СИМ и материалов фотофиксации процедуры возврата СИМ.

4.16. Специализированный оператор лично или через уполномоченного представителя может безвозмездно передать СИМ в муниципальную собственность путем подачи заявления в Администрацию Великого Новгорода и заключения договора с компенсацией расходов на его утилизацию.

4.17. В случае если Специализированный оператор не принимает меры по вывозу СИМ с площадки для хранения в установленный пунктом 4.12 настоящего договора срок, СИМ может быть признан в установленном гражданским законодательством порядке бесхозяйным.

5. Расторжение договора

5.1. Настоящий договор может быть расторгнут по соглашению Сторон.

5.2. Уполномоченным органом может быть принято решение о досрочном расторжении настоящего договора путем одностороннего отказа от исполнения настоящего договора по следующим основаниям:

прекращение или приостановление деятельности Специализированного оператора по основаниям, предусмотренным законодательством Российской Федерации;

ликвидация Специализированного оператора в соответствии с законодательством Российской Федерации;

передача Специализированным оператором права по настоящему договору на размещение пункта проката СИМ третьим лицам;

самовольное изменение Специализированным оператором размеров пункта проката СИМ;

выявление Уполномоченным органом 3 и более раза в течение одной календарной недели фактов превышения единовременного количества СИМ в пункте проката СИМ, принадлежащих специализированному оператору, что подтверждается актом Уполномоченного органа;

выявление Уполномоченным органом 3 и более раз в течение одного календарного месяца фактов размещения СИМ в местах, не включенных в Схему, и при условии неустранения Специализированным оператором допущенных нарушений в соответствии с разделом 4 настоящего договора;

ненанесение разметки мест размещения и (или) установки элементов крепления для удержания СИМ в соответствии с пунктом 4.2 Положения;

исключение мест(а) размещения СИМ из Схемы;

в иных случаях, предусмотренных действующим законодательством Российской Федерации.

При расторжении настоящего договора по основаниям, указанным в абзацах втором, третьем, четвертом, пятом, шестом, седьмом и восьмом настоящего пункта, денежные средства, перечисленные в счет оплаты по настоящему договору, возврату не подлежат.

5.3. Настоящий договор может быть расторгнут по заявлению Специализированного оператора либо по решению суда при существенном нарушении условий настоящего договора.

5.4. Сторона, инициирующая процедуру досрочного расторжения настоящего договора, обязана не менее чем за 10 календарных дней сообщить об этом другой Стороне в письменной форме.

5.5. При принятии решения о досрочном расторжении настоящего договора по инициативе Уполномоченного органа Уполномоченный орган вручает Специализированному оператору уведомление о расторжении настоящего договора лично либо его уполномоченному представителю при наличии документов, подтверждающих полномочия, либо направляет ему по почте заказным письмом с уведомлением.

5.6. Настоящий договор считается расторгнутым с даты, указанной в уведомлении.

5.7. Уведомление считается полученным по истечении 30 календарных дней с даты поступления в почтовое отделение адресата, за исключением случаев возврата почтовым отделением заказного письма ранее вышеуказанного срока в адрес отправителя, если оно направлено по почтовому адресу, указанному в настоящем договоре.

5.8. При досрочном расторжении настоящего договора по инициативе Уполномоченного органа Специализированный оператор не позднее 1 календарного дня, следующего за днем прекращения (расторжения) настоящего договора, освобождает пункт проката СИМ и в срок не позднее 3 календарных дней со дня прекращения (расторжения) настоящего договора демаркирует ранее нанесенную разметку и (или) демонтирует установленные элементы крепления для удержания СИМ с восстановлением благоустройства места размещения СИМ.

5.9. При неисполнении Специализированным оператором обязанности, предусмотренной пунктом 5.8 настоящего договора, размещение СИМ считается в неустановленном месте. В таком случае Уполномоченный орган вправе без дополнительного уведомления Специализированного оператора в течение 10 календарных дней, следующих за днем неисполненной обязанности Специализированным оператором по освобождению пункта проката СИМ, осуществить перемещение СИМ на площадку для хранения СИМ и понудить в соответствии с действующим законодательством Специализированного оператора демаркировать ранее нанесенную разметку и (или) демонтировать установленные элементы крепления для удержания СИМ с восстановлением благоустройства места размещения СИМ.

6. Ответственность Сторон

Стороны несут ответственность за несоблюдение условий настоящего договора в соответствии с действующим законодательством Российской Федерации, Положением и условиями настоящего договора.

7. Заключительные положения

7.1. Изменения к настоящему договору действительны, если они составлены в письменной форме, оформлены дополнительными соглашениями и подписаны уполномоченными представителями Сторон.

7.2. В случае изменения адреса или иных реквизитов каждая из Сторон обязана в десятидневный срок направить об этом письменное уведомление другой Стороне, в противном случае все извещения и другие документы, отправленные по адресу, указанному в настоящем договоре, считаются врученными.

7.3. Взаимоотношения Сторон, не урегулированные настоящим договором, регламентируются действующим законодательством Российской Федерации.

7.4. Все споры по настоящему договору разрешаются Сторонами путем переговоров. В случае невозможности разрешения разногласий путем переговоров, они подлежат рассмотрению в судебном порядке в соответствии с действующим законодательством Российской Федерации.

7.5. Настоящий договор составлен в 2 экземплярах, имеющих одинаковую юридическую силу, по одному экземпляру для каждой из Сторон.

8. Юридические адреса, реквизиты и подписи Сторон

Муниципальное казенное учреждение
Великого Новгорода "Городское
хозяйство"

Специализированный оператор

Адрес места нахождения: _____

_____ (наименование организации - для

_____ юридического лица,

ИНН _____

_____ ФИО индивидуального предпринимателя,

КПП _____

_____ физического лица, применяющего специальный

р/сч: _____

_____ налоговый режим "Налог на профес-

_____ сиональный доход")

БИК _____

ОКАТО _____

КБК _____

ОГРН _____

ОКПО _____

Адрес электронной почты: _____

(подпись)_____
(расшифровка подписи)

МП

ИНН _____

ОГРН _____

(юридический адрес, адрес места проживания)

(дата рождения)

(паспорт, серия, номер, выдан)

Адрес электронной почты: _____

(подпись)_____
(расшифровка подписи)

МП

Приложение № 7
к Положению о порядке размещения
средств индивидуальной
мобильности, предоставляемых в
аренду специализированными
операторами в границах городского
округа Великий Новгород

Форма

(наименование специализированного оператора)

УВЕДОМЛЕНИЕ
об отказе в заключении договора о предоставлении права на размещение
пункта проката средств индивидуальной мобильности на территории
Великого Новгорода

В соответствии с пунктами 5.9, 5.11, 5.17 Положения о порядке размещения средств индивидуальной мобильности, предоставляемых в аренду специализированными операторами в границах городского округа Великий Новгород, утвержденного постановлением Администрации Великого Новгорода от 03.03.2026 № 726 (далее - Положение), сообщаем Вам об отказе в заключении договора о предоставлении права на размещение пункта проката средств индивидуальной мобильности на территории Великого Новгорода по основанию _____

в отношении следующего(их) места (мест) размещения средств индивидуальной мобильности.

№ п/п	Место размещения пункта(ов) проката средств индивидуальной мобильности		
	номер места	адрес	координаты
1	2	3	4
1.			
2.			
3.			

Должностное лицо МКУ "Городское хозяйство":

(подпись)

(расшифровка подписи)

Приложение № 8
к Положению о порядке размещения
средств индивидуальной
мобильности, предоставляемых в
аренду специализированными
операторами в границах городского
округа Великий Новгород

Форма

(наименование специализированного оператора)

УВЕДОМЛЕНИЕ
о незаключении договора о предоставлении права на размещение
пункта проката средств индивидуальной мобильности
на территории Великого Новгорода

На основании пункта 5.16 Положения о порядке размещения средств индивидуальной мобильности, предоставляемых в аренду специализированными операторами в границах городского округа Великий Новгород, утвержденного постановлением Администрации Великого Новгорода от 03.03.2026 № 726, в связи с непредставлением Вами в течение 3 рабочих дней со дня получения проекта договора о предоставлении права на размещение пункта проката средств индивидуальной мобильности на территории Великого Новгорода подписанного проекта договора и (или) перечислением денежных средств за пользование местом(ами) для размещения пункта(ов) проката средств индивидуальной мобильности сообщаем, что по результатам рассмотрения поданного заявления договор о предоставлении права на размещение пункта проката средств индивидуальной мобильности на территории Великого Новгорода с Вами не будет заключен.

Должностное лицо МКУ "Городское хозяйство":

(подпись)

(расшифровка подписи)

Приложение № 9
к Положению о порядке размещения
средств индивидуальной
мобильности, предоставляемых в
аренду специализированными
операторами в границах городского
округа Великий Новгород

Форма

ЗАЯВКА
на участие в открытом аукционе по приобретению права
на заключение договора на право размещения пункта проката средств
индивидуальной мобильности на территории Великого Новгорода
(для индивидуального предпринимателя либо физического лица,
применяющего специальный налоговый режим
"Налог на профессиональный доход")

" ____ " _____ 20__ года

(ФИО индивидуального предпринимателя либо физического лица,

применяющего специальный налоговый режим "Налог на профессиональный доход")

(номер свидетельства о государственной регистрации индивидуального предпринимателя либо физичес-

кого лица, применяющего специальный налоговый режим "Налог на профессиональный доход")

заявляет о своем намерении принять участие в открытом аукционе по
приобретению права на заключение договора на право размещения пункта проката
средств индивидуальной мобильности на территории Великого Новгорода по
адресу: _____

С условиями проведения открытого аукциона и порядком проведения
открытого аукциона ознакомлен(а) и согласен(а).

Решение о результатах открытого аукциона прошу сообщить по адресу:

Банковские реквизиты: _____

Номер телефона: _____

Индивидуальный предприниматель/
физическое лицо, применяющее
специальный налоговый режим
"Налог на профессиональный доход"

_____ (подпись)

_____ (расшифровка подписи)

"__" _____ 20__ года

Принято:

_____ (подпись)

_____ (ФИО лица, принявшего документы)

"__" _____ 20__ года

Приложение № 10
к Положению о порядке размещения
средств индивидуальной
мобильности, предоставляемых в
аренду специализированными
операторами в границах городского
округа Великий Новгород

Форма

ЗАЯВКА
на участие в открытом аукционе по приобретению права
на заключение договора на право размещения пункта
проката средств индивидуальной мобильности
на территории Великого Новгорода
(для юридического лица)

" ____ " _____ 20__ года

(полное наименование юридического лица)
зарегистрированное _____
(наименование органа, зарегистрировавшего юридическое лицо)
по юридическому адресу: _____,
о чем выдано свидетельство № _____, серия _____,
заявляет о своем намерении принять участие в открытом аукционе по
приобретению права на заключение договора на право размещения пункта проката
средств индивидуальной мобильности на территории Великого Новгорода по
адресу: _____.

С условиями проведения открытого аукциона и порядком проведения
открытого аукциона ознакомлен(а) и согласен(а).

Решение о результатах открытого аукциона прошу сообщить по адресу:

Банковские реквизиты: _____.

Номер телефона: _____.

Руководитель _____ (подпись) _____ (расшифровка подписи)

" ____ " _____ 20__ года

Принято:

_____ (подпись)

_____ (ФИО лица, принявшего документы)

"__" _____ 20__ года