

Российская Федерация
Дума Великого Новгорода

РЕШЕНИЕ

О внесении изменений в решение
Думы Великого Новгорода от
27.05.2021 N 569 "Об утверждении
общих требований к
нестационарным торговым
объектам, размещаемым на
территории муниципального
образования - городского округа
Великий Новгород (Дизайн-код)"

В соответствии с федеральными законами от 6 октября 2003 г. № 131-ФЗ "Об общих принципах организации местного самоуправления в Российской Федерации", от 28 декабря 2009 г. № 381-ФЗ "Об основах государственного регулирования торговой деятельности в Российской Федерации" Дума Великого Новгорода,

РЕШИЛА:

1. Внести в Общие требования к нестационарным торговым объектам, размещаемым на территории муниципального образования - городского округа Великий Новгород (Дизайн-код), утвержденные решением Думы Великого Новгорода от 27.05.2021 № 569, следующие изменения:

1.1. Раздел 2 после абзаца четвертого дополнить абзацами следующими следующего содержания:

киоск - сооружение без торгового зала с замкнутым пространством, внутри которого оборудовано одно рабочее место и осуществляется хранение товарного запаса;

торговый павильон - отдельно стоящее строение (часть строения) или сооружение (часть сооружения) с замкнутым пространством, имеющее торговый зал и рассчитанное на одно или несколько рабочих мест (павильон может иметь помещения для хранения товарного запаса);

торговая палатка - оснащенная прилавком легковозводимая сборно-разборная конструкция, образующая внутреннее пространство, не замкнутое со стороны прилавка, предназначенная для размещения одного или нескольких рабочих мест продавцов и товарного запаса на один день торговли;

бахчевой развал - специально оборудованная временная конструкция в виде обособленной открытой или закрытой площадки или установленной торговой палатки, предназначенной для продажи сезонных бахчевых культур;

елочный базар - специально оборудованная временная конструкция в виде обособленной открытой площадки для новогодней (рождественской) продажи натуральных хвойных деревьев и веток хвойных деревьев;

торговая тележка - оснащенная колесным механизмом конструкция на одно рабочее место и предназначенная для перемещения и продажи штучных товаров в потребительской упаковке;

торговый автомат (вендинговый автомат) - техническое устройство, предназначенное для автоматизации процессов продажи, оплаты и выдачи штучных товаров в потребительской упаковке в месте нахождения устройства без участия продавца.";

1.2. Абзац первый пункта 3.1 изложить в следующей редакции:

"К нестационарным торговым объектам постоянного размещения относятся следующие виды торговых объектов: киоск, киоск с холодильным оборудованием под реализацию молочной, колбасной, мясной, сырной, рыбной и иной скоропортящей продукции (далее - киоск с холодильным оборудованием), торговый павильон, киоск, объединенный с остановочным навесом, павильон, объединенный с остановочным навесом, торговый автомат (вендинговый автомат).";

1.3. Подпункт 3.2.2 изложить в следующей редакции:

Сгруппированные нестационарные торговые объекты - группа из двух и более нестационарных торговых объектов, расположенных линейно, параллельно друг к другу, Г-образно и П-образно в зависимости от местоположения и сложившейся застройки. Расстояние между сгруппированными нестационарными

торговыми объектами не должно превышать 0,3 м. Зазор между торговыми объектами должен быть облицован путем оборудования общей передней и задней стенки.";

1.4. Пункт 3.3 дополнить абзацем следующего содержания:

"Перед нестационарным торговым объектом не должно быть подиума.";

1.5. Пункт 4.1. изложить в следующей редакции:

"4.1. "В общественных пространствах категории К1 допускается размещать киоски и торговые павильоны площадью не более 10 кв. м, за исключением киосков с холодильным оборудованием, площадь которых не более 13 кв. м., торговые палатки, торговые тележки, группы указанных видов торговых объектов (не более трех нестационарных торговых объектов в группе), а также торговые автоматы, киоски, объединенные с остановочными навесами. Длина сгруппированных нестационарных торговых объектов не должна превышать 13 м";

1.6. Пункт 4.2. изложить в следующей редакции:

"4.2. В общественных пространствах категории К2 допускается размещать любые виды нестационарных торговых объектов сезонного размещения, киоски и торговые павильоны площадью не более 15 кв. м, группы указанных видов нестационарных торговых объектов (не более пяти нестационарных торговых объектов в группе), нестационарные торговые объекты, объединенные с остановочными навесами, торговые автоматы. Длина сгруппированных нестационарных торговых объектов не должна превышать 17 м";

1.7. Пункт 4.10 изложить в следующей редакции:

"4.10. "Расстояние от нестационарных торговых объектов постоянного размещения до опор освещения, дорожных ограждений барьерного типа должно составлять не менее 1 м, до оси стволов деревьев - не менее 2,5 м.";

1.8. Подпункт 5.1.1 изложить в следующей редакции:

"5.1.1. Требуемые параметры киоска:

один этаж;

высота - не более 3 м;

размер торгового окна - не менее 0,6 x 0,6 м. Окно может быть расположено в любой части торгового фасада;

ширина прилавка- не более 0,3 м;

расстояние от основания киоска до нижнего края окна - 1 м;

вход для продавца может быть расположен на любой стороне киоска, кроме торгового фасада;

высота двери - 2,1 м, ширина - не менее 0,8 м;

фризовая часть опциональна и предназначена для размещения дополнительного оборудования, по длине и ширине не должна превышать габариты киоска, по высоте - не более 0,5 м от крыши киоска;

цвет фриза должен совпадать с основным цветом фасада киоска;

со стороны торгового фасада может быть оборудован навес шириной 0,6 - 0,9 м;

кровля односкатная (с минимальным уклоном 3° в сторону задней стенки).";

1.9. Дополнить пунктом 5.1.¹ следующего содержания:

"5.1.¹ Архитектурный облик киосков с холодильным оборудованием должен соответствовать типовому оформлению, приведенному в приложении 2 к настоящему Дизайн-коду".

1.11. " 5.1.1.¹ Требуемые параметры киоска с холодильным оборудованием:

один этаж;

высота - не более 3 м;

размер торгового окна - не менее 0,6 x 0,6 м. Окно может быть расположено в любой части торгового фасада;

расстояние от основания киоска до нижнего края окна - 1 м;

вход для продавца может быть расположен на любой стороне киоска, кроме торгового фасада;

высота двери - 2,1 м, ширина - не менее 0,8 м;

фризовая часть выполнена из перфорированной алюминиевой композитной панели,

с внешней и внутренней стороны. Фризовая часть размещается вдоль переднего и боковых фасадов павильона, высотой от 30 до 50 см. Перфорация цоколя и фризовой части выполняется в едином стиле;

со стороны торгового фасада может быть оборудован навес шириной 0,6 - 0,9 м;

кровля односкатная (с минимальным уклоном 3° в сторону задней стенки);

нижняя часть козырька - высота не менее 2 м. от уровня покрытия;

ширина козырька до 1,25 м.

Допускается использование тента для защиты продукции от попадания солнечных лучей. Рекомендуется использовать однотонный тент в цвете по RAL 7036 с волнистым свободно висющим краем. Расстояния от козырька до нижнего свисающего края тента не должно превышать 40 см. Продольный тент выполняется единым полотном на всю длину навеса. При необходимости использования боковых тентов, следует предусмотреть стыковку бокового тента с продольным без перепадов высот. Боковой тент выполняется в едином стиле.";

1.12. "5.1.2.¹ Рекомендуемые материалы элементов конструкции и оборудования киосков с холодильным оборудованием: композитная алюминиевая панель, нержавеющая сталь и сталь с порошковой краской, стекло.";

1.13. "5.1.3.¹ Цвет элементов конструкции и оборудования киоска с холодильным оборудованием определяется в соответствии с цветовым стандартом RAL: для зоны К1 - RAL 7026, для зон К2, К3: RAL 7026, 9004, 1000.";

1.14. "5.1.4.¹ Допускается размещение киосков с холодильным оборудованием со следующей площадью и габаритами:

8 кв. м - 4 x 2 м.;

9, 24 кв. м. - 2, 1 x 4,4 м.;

10 кв. м - 4 x 2,5 м.;

10, 71 кв.м - 5, 1 x 2,1 м.;

11, 22 кв.м. - 5, 1 x 2,2 м.;

11,25 кв. м. - 4, 5 x 2,5 м.;

12,5 кв. м. - 5,2 x 2,45 м.;

12,74 кв. м. - 5,2 x 2,45 м.";

1.15. "5.1.5.¹ Рекомендуемая освещенность внутри киоска с холодильным оборудованием со следующей площадью и габаритами - 100 - 200 лк, рекомендуется также установка светодиодных светильников с температурой света - 3000 - 4000 К. Наружное освещение киоска с холодильным оборудованием со следующей площадью и габаритами должно соответствовать нормируемым показателям освещения соответствующей городской территории.";

1.16. "5.1.6.¹ Для одиночных киосков с холодильным оборудованием допускаются отклонения по высоте, габаритам и площади в пределах 10 %.";

1.17. Пункт 5.2 изложить в следующей редакции:

"5.2. Архитектурный облик торгового павильона должен соответствовать типовому оформлению, приведенному в приложении 3.";

1.18. Пункт 5.3. изложить в следующей редакции:

"5.3. Архитектурный облик киоска, объединенного с остановочным навесом, должен соответствовать типовому оформлению, приведенному в приложении 4.";

1.19. Подпункт 5.3.1. изложить в следующей редакции:

"5.3.1. Требуемые параметры киоска, объединенного с остановочным навесом:

высота - не более 3 м;

размер торгового окна - не менее 0,6 x 0,6 м, окно может быть расположено в любой части

торгового фасада;

ширина прилавка - не более 0,3 м;

расстояние от основания киоска до нижнего края окна - 1 м;

вход для продавца может быть расположен на любой стороне киоска, кроме торгового фасада;

высота двери - 2,1 м, ширина - не менее 0,8 м;

фризовая часть опциональна и предназначена для размещения

дополнительного

оборудования, по длине и ширине не должна превышать габариты киоска, по высоте - не более 0,5 м от крыши киоска;

цвет фриза должен совпадать с основным цветом фасада киоска;

со стороны торгового фасада может быть оборудован навес шириной 0,6 - 0,9 м;

кровля односкатная (с минимальным уклоном 3° в сторону задней стенки).";

1.20. Пункт 5.4 изложить в следующей редакции:

"5.4. Архитектурный облик павильона, объединенного с остановочным навесом, должен соответствовать типовому оформлению, приведенному в приложении 5 к настоящему Дизайн-коду.";

1.21. Пункт 5.5. изложить в следующей редакции:

Архитектурный облик торгового автомата должен соответствовать типовому оформлению, приведенному в приложении 7 к настоящему Дизайн-коду.

1.22. Пункт 5.5 дополнить подпунктами 5.5.3, 5.5.4 и 5.5.5 следующего содержания:

"5.5.3 Торговые автоматы не группируются, устанавливаются на расстоянии не менее 3 м. от ствола дерева и не менее 2 м. от кустарника, а также на расстоянии не менее 30 м. друг от друга и других типов НТО;

5.5.4 Требуемые параметры торгового автомата :

высота автомата не должна превышать - 3 м., включающая все элементы, выступающие за границы корпуса;

внешняя полка шириной не более 30 см на высоте не более 1,20 м. от уровня покрытия;

5.5.5 Перед автоматом должно быть достаточно пространства для устройства подхода из твердого покрытия.";

1.23. Пункт 5.6. изложить в следующей редакции:

"5.6. Архитектурный облик торговой тележки должен соответствовать типовому оформлению, приведенному в приложении 8 к настоящему Дизайн-коду.";

1.24. Пункт 5.7. изложить в следующей редакции:

"5.7. Архитектурный облик торговой палатки должен соответствовать типовому оформлению, приведенному в приложении 9 к настоящему Дизайнкоду.";

1.25. Пункт 5.8 изложить в следующей редакции:

"5.8. Архитектурный облик бахчевого развала должен соответствовать типовому оформлению, приведенному в приложении 10 к настоящему Дизайнкоду."

2. Опубликовать настоящее решение в газете "Новгород".

Проект подготовил и завизировал:
Председатель комитета
экономического развития и инвестиций
Администрации Великого Новгорода

Гугнин
Дмитрий
Александрович

Подписано: Гугнин Дмитрий
Александрович
СН: 001/Гугнин Дмитрий Александрович,
инфо: 004/ДИРЕКЦИЯ АДМИНИСТРАЦИИ
ВЕЛИКОГО НОВГОРОДА,
info@admvelnovo.ru
Дата: 2023.10.16 10:40:56 +0300

Д.А. Гугнин

СОГЛАСОВАНО:
Заместитель Главы
Администрации Великого Новгорода

И.В. Медведева

Заместитель Главы
Администрации Великого Новгорода

С.М. Пенязь

Заместитель Главы
Администрации Великого Новгорода

О.С. Павлова

Заместитель Главы
Администрации Великого Новгорода

А.В. Тимофеев

Заместитель Главы
Администрации Великого Новгорода

М.В. Дорошенкова

Председатель комитета организационной
работы и делопроизводства
Администрации Великого Новгорода

М.А. Азнаурова

Председатель комитета правового
обеспечения
Администрации Великого Новгорода

В.Ф. Скиданова

Председатель комитета экономического
развития и инвестиций Администрации
Великого Новгорода

Д.А. Гугнин

И.о председателя комитета по строительству
и архитектуре Администрации
Великого Новгорода

Р.П. Баранов



ПРИЛОЖЕНИЯ К ДИЗАЙН -КОДУ.doc

Ильин Игорь Михайлович
994-162

Список рассылки:
Комитет экономического развития и инвестиций

ТИПОВОЕ ОФОРМЛЕНИЕ ВНЕШНЕГО ВИДА КИОСКА

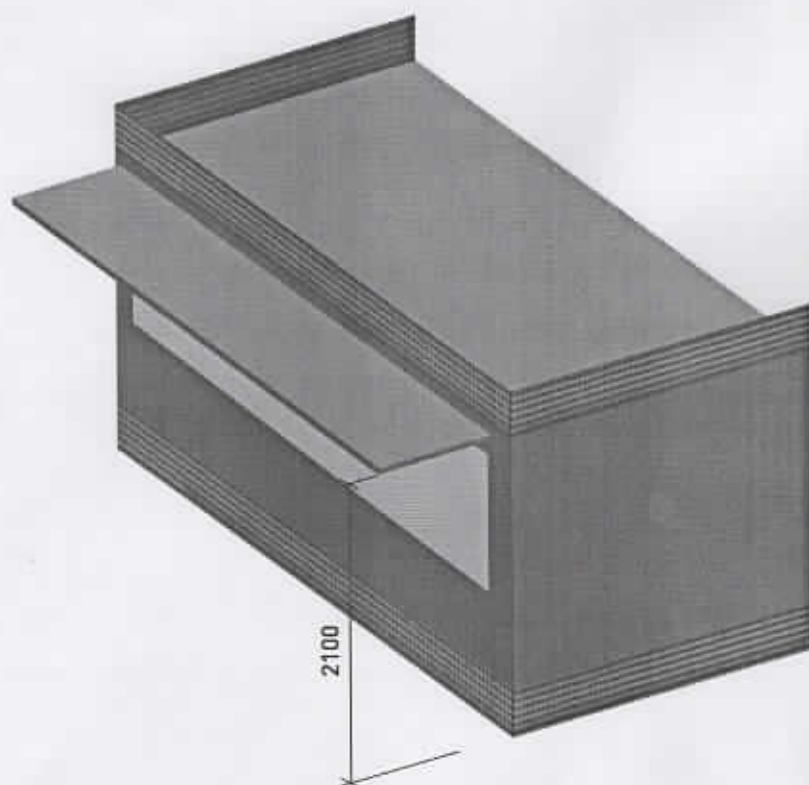
**ТИПОВОЕ ОФОРМЛЕНИЕ ВНЕШНЕГО ВИДА КИОСКА С ХОЛОДИЛЬНЫМ
ОБОРУДОВАНИЕМ**

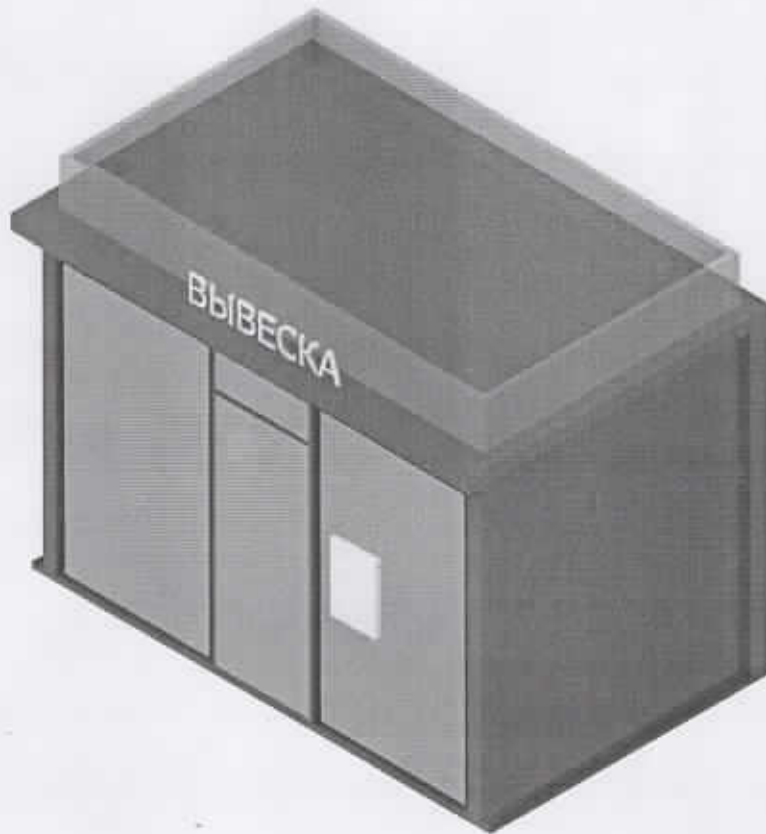
ТИПОВОЕ ОФОРМЛЕНИЕ ВНЕШНЕГО ВИДА ТОРГОВОГО ПАВИЛЬОНА

**ТИПОВОЕ ОФОРМЛЕНИЕ ВНЕШНЕГО ВИДА КИОСКА, ОБЪЕДИНЕННОГО
С ОСТАНОВОЧНЫМ НАВЕСОМ**

**ТИПОВОЕ ОФОРМЛЕНИЕ ВНЕШНЕГО ВИДА ПАВИЛЬОНА, ОБЪЕДИНЕННОГО
С ОСТАНОВОЧНЫМ НАВЕСОМ**

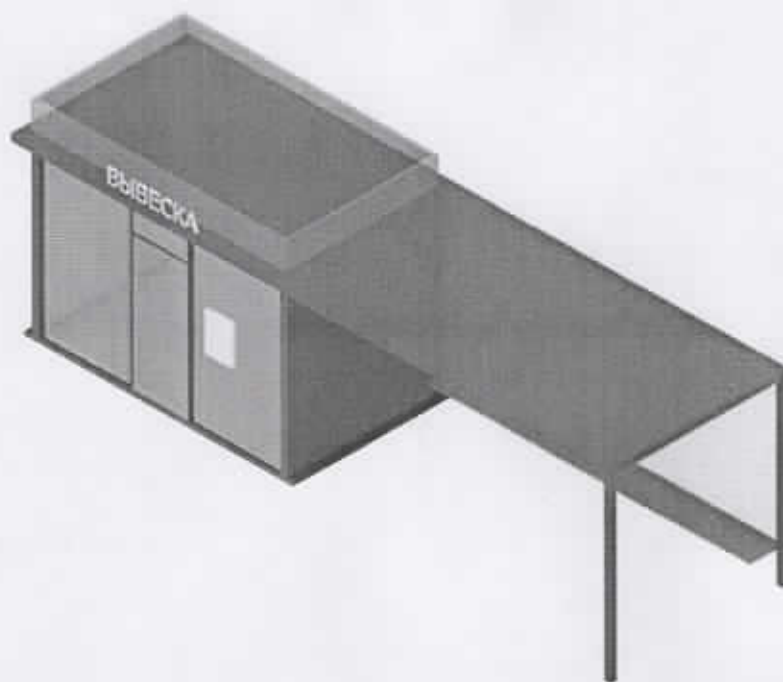

ТИПОВОЕ ОФОРМЛЕНИЕ ВНЕШНЕГО ВИДА ТОРГОВОГО АВТОМАТА



ТИПОВОЕ ОФОРМЛЕНИЕ ВНЕШНЕГО ВИДА ТОРГОВОГО АВТОМАТА

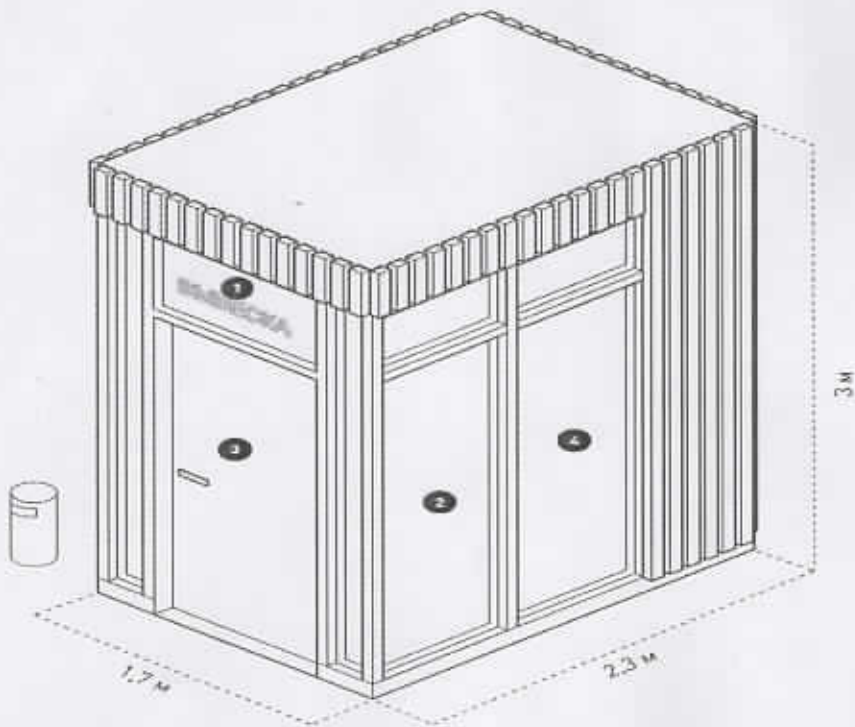
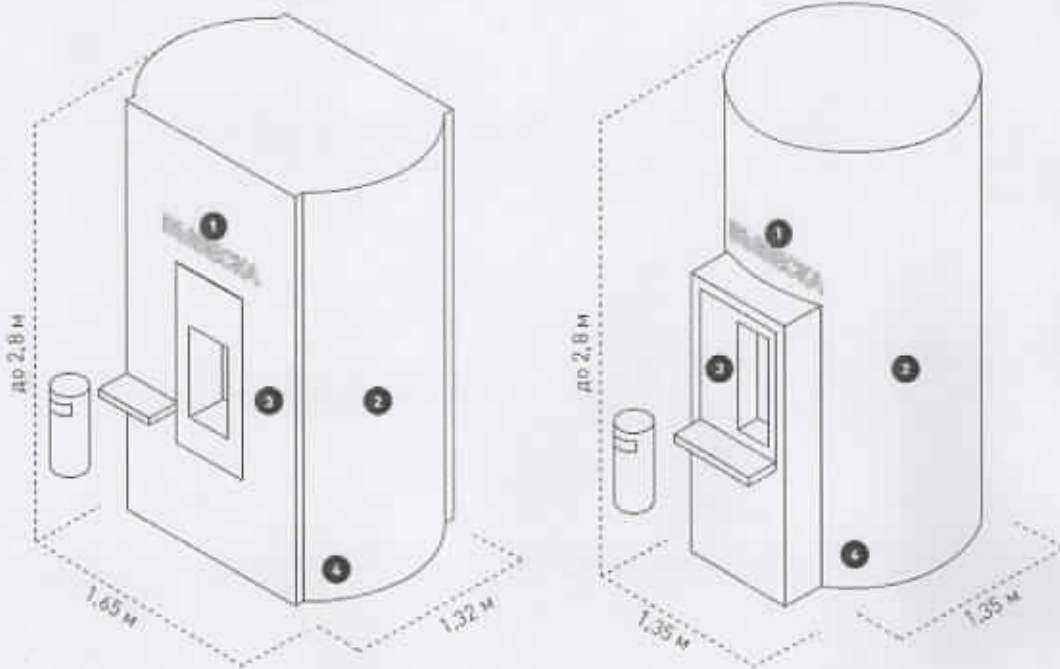

ТИПОВОЕ ОФОРМЛЕНИЕ ВНЕШНЕГО ВИДА ТОРГОВОЙ ТЕЛЕЖКИ

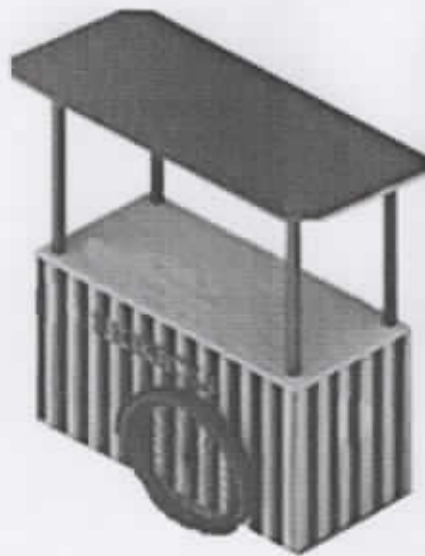
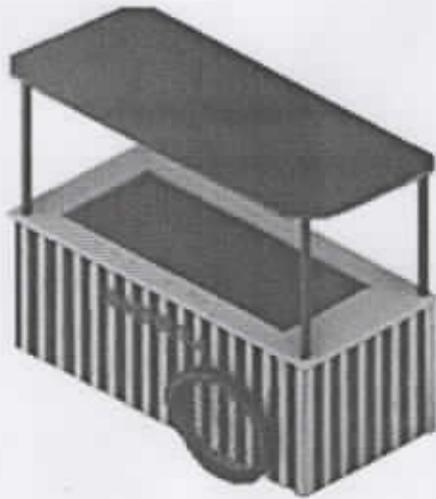

ТИПОВОЕ ОФОРМЛЕНИЕ ВНЕШНЕГО ВИДА ТОРГОВОЙ ПАЛАТКИ

ТИПОВОЕ ОФОРМЛЕНИЕ ВНЕШНЕГО ВИДА ТОРГОВОЙ ПАЛАТКИ

ТИПОВОЕ ОФОРМЛЕНИЕ ВНЕШНЕГО ВИДА БАХЧЕВОГО РАЗВАЛА

